

hover
barcelona lights

NANS BAG/38/R Outdoor

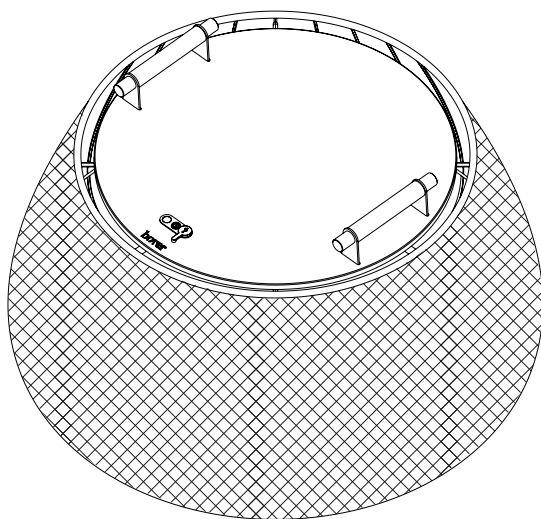

NANS BAG /38/R Outdoor

Año / Year / Année / Jahr / السنة : 2023



IMPORTANTE

Desconectar del cargador antes de ser manipulada y realizar cualquier operacion de limpieza o mantenimiento sólo cuando se haya enfriado. No utilizar mientras se está cargando.
No se suministra cargador, se suministra cable de carga USB C /USB C y un adaptador USB A a USB C.

IMPORTANT

Disconnect from the charger before handling and perform any cleaning or maintenance operations only when it has cooled down. Do not use while charging.

Charger is not supplied, USB C /USB C charging cable and USB A to USB C adapter are supplied.

IMPORTANT

Débranchez le chargeur avant de le manipuler et n'effectuez toute opération de nettoyage ou d'entretien qu'une fois qu'il a refroidi. Ne pas utiliser pendant la charge.

Chargeur non fourni, câble de charge USB C /USB C et adaptateur USB A vers USB C fournis.

WICHTIG

Trennen Sie das Gerät vor der Handhabung vom Ladegerät und führen Sie Reinigungs- oder Wartungsarbeiten erst durch, wenn es abgekühlt ist. Nicht während des Ladens verwenden. Ladegerät nicht im Lieferumfang enthalten, USB-C-/USB-C-Ladekabel und USB-A-auf-USB-C-Adapter im Lieferumfang enthalten.

مهم

افصل الشاحن قبل التعامل مع وحدة الإنارة ويتم تنفيذ أي عملية تنظيف أو صيانة فقط عندما تبرد. لا تُستخدم أثناء الشحن. لا تشمل شاحن، ويتم توفير كابل شحن USB C /USB C ومحول USB A إلى USB C.



Fuente de luz reemplazable por un profesional.

Replaceable light source by a professional.

Source lumineuse remplaçable par un professionnel.

Die Lichtquelle kann von einem Fachmann ausgetauscht werden.

مصدر الضوء قابل للاستبدال بواسطة متخصص



PCB de control reemplazable por un profesional.

Control PCB replaceable by a professional.

PCB de contrôle remplaçable par un professionnel.

Steuerplatine durch einen Fachmann austauschbar.

لوحة الدارة المطبوعة للتحكم قابلة للاستبدال بواسطة متخصص.



Bateria reemplazable por un profesional.

Battery replaceable by a professional.

Batterie remplaçable par un professionnel.

Batterie kann von einem Fachmann ausgetauscht werden.

البطارية قابلة للاستبدال بواسطة متخصص.

 El símbolo de la papelera tachada en el aparato o en el embalaje, indica que el producto al final de su vida deberá eliminarse por separado de los demás desechos.

The crossed-out garbage can symbol on the appliance or on the packaging indicates that the product at the end of its life must be disposed of separately from other waste.

Le symbole de la poubelle barrée sur l'appareil ou sur l'emballage indique que le produit en fin de vie doit être éliminé séparément des autres déchets.

Das Symbol der durchgestrichenen Mülltonne auf dem Gerät oder auf der Verpackung weist darauf hin, dass das Altprodukt getrennt von anderen Abfällen entsorgt werden muss.

يشير رمز سلة المهملات المشطوب عليه على الجهاز أو على العبوة إلى أنه يجب التخلص من المنتج في نهاية عمره الافتراضي بشكل منفصل عن النفايات الأخرى

 Luminaria en que la protección contra los choques eléctricos está en la alimentación de extra bajo voltaje (SELV), que no genera tensiones peligrosas.

Luminaire in which the protection against electric shocks is in the safety extra low voltage (SELV) power supply and which does not generate voltages higher than the safety extra low voltage.

Luminaire dont la protection anti-chocs électriques repose sur l'alimentation à très basse tension de sécurité (TBTS) et qui ne présente pas de tensions supérieures à la très basse tension de sécurité.

Leuchte, bei der der Schutz gegen elektrische Schläge in der Schutzkleinspannungsversorgung (SELV) liegt und die keine höheren Spannungen als die Schutzkleinspannung erzeugt.

وحدة إنارة تكون فيها الحماية ضد الصدمات الكهربائية في مصدر الجهد شديد الانخفاض (SELV)، والذي لا يولد جهداً كهربائياً خطيراً

 Adecuado para uso en exteriores.

Suitable for wet locations.

Convient aux endroits humides.

Geeignet für Feuchträume.

 IP44 Protegida contra cuerpos sólidos de más de 1 mm. Protegida contra las proyecciones de agua.

Protected against solid bodies of more than 1 mm. Protected against water projections.

Protégé contre les corps solides de plus de 1 mm. Protégé contre les projections d'eau.

Geschützt gegen Festkörper von mehr als 1 mm. Geschützt gegen Spritzwasser.

محمية ضد الأجسام الصلبة التي يزيد حجمها عن 1 ملم. محمية ضد
رذاذ الماء

 5Vdc 2A Tensión de alimentación.

Supply voltage.

Tension d'alimentation.

Versorgungsspannung

إمدادات الطاقة

Cargador de batería NO incluido

Battery charger NOT included

Chargeur de batterie NON inclus

Batterieladegerät NICHT enthalten

شاحن البطارية غير مشمول



NO subirse encima de la luminaria.

DO NOT climb on top of the luminaire.

NE PAS grimper sur le luminaire.

NICHT auf die Leuchte klettern.

لا تصعد فوق وحدة الإنارة



NO sentarse en la luminaria.

DO NOT sit in the luminaire.

NE PAS s'asseoir dans le luminaire.

NICHT in die Leuchte setzen.

لا تجلس على وحدة الإنارة

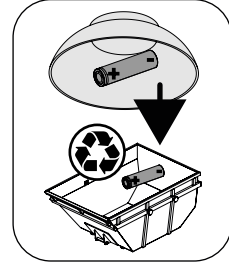
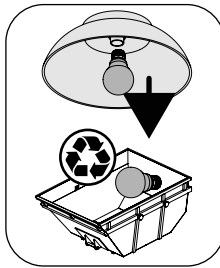
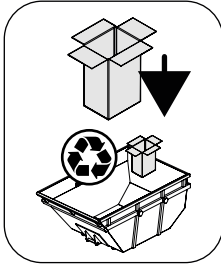

RAEE
6616
WEEE
19406
DE 59577143

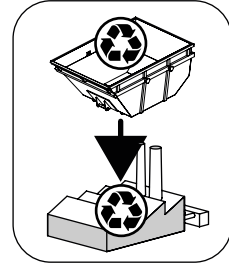
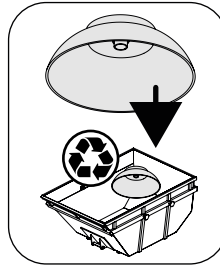

Maintenance

Use a slightly-wet cotton cloth for cleaning.

In case of malfunction or damage, please contact the retailer who sold the lamp.

Entretien

Pour nettoyer le luminaire, utilisez un chiffon en coton légèrement humidifié d'eau.

En cas d'incident ou de défaillance du luminaire, contactez directement l'établissement où vous l'avez acheté.

Instandhaltung

Zur Reinigung der Leuchte nutzen Sie einen leicht angefeuchteten Baumwoll-Lappen.

Im Falle des Ausfalls oder einer Fehlfunktion der Leuchte setzen Sie sich direkt mit dem Unternehmen in Verbindung bei dem Sie die Leuchte bezogen haben.

الصيانة

لتنظيف وحدة الإنارة، استخدم قطعة قماش قطنية مبللة قليلاً بالماء
في حالة حدوث عطل أو مشكلة بوحدة الإنارة، تواصل مباشرة مع المتجر الذي اشتريتها منه

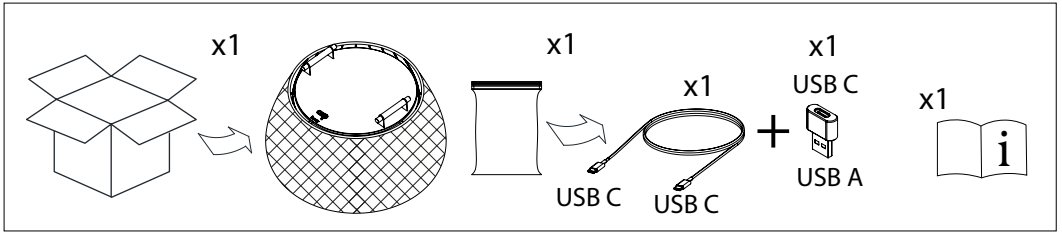

INSTRUCCIONES

Batería de iones de litio de alta capacidad y alto rendimiento.
 Cable de batería incluido tipo C/C
 Adaptador de cable A/C incluido
 Adaptador de corriente NO INCLUIDO

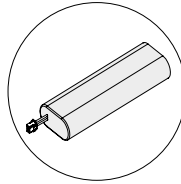

USB tipo C

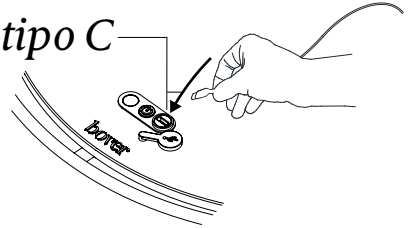

Carga y duración:

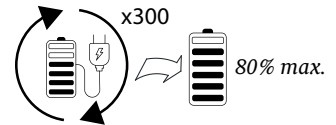
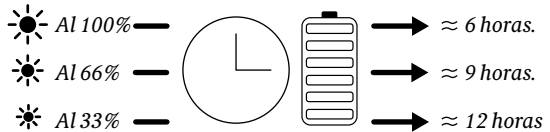
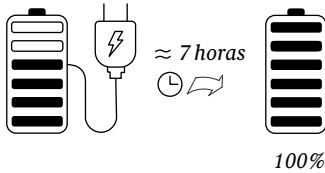

Tras 300 ciclos de carga, mantiene una capacidad superior al 80%.
 Para alargar la vida de la batería se recomienda cargarla regularmente

La luz de color de carga (A) dentro del difusor indica:

- ☀ VERDE cuando la carga se ha completado.
- ☀ ROJO durante la carga.
- ☀ Parpadeante cuando la batería se está agotando.

Pulse el botón (B) para encender la luz:

- ☀ 1er pulsación - 33% de potencia lumínica
- ☀ 2ª pulsación - 66% de potencia lumínica
- ☀ 3ª pulsación - 100% de potencia lumínica
- 4ª pulsación - Apagado

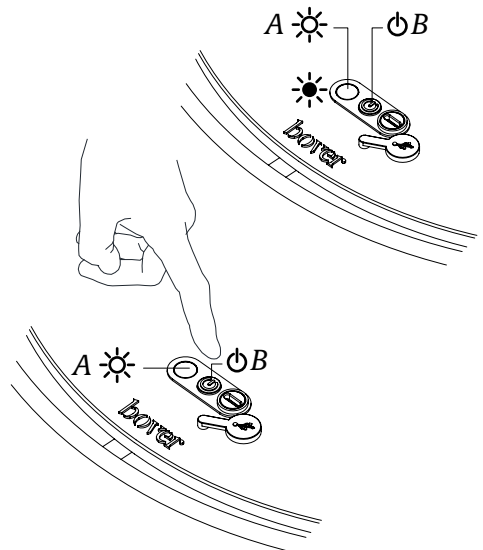

Cambio de temperatura de color (K) :

Opciones sobre el pulsador B, pulsación de 3 s".

Solo con la luz encendida en cualquier rango de potencia luminica excepto apagada.

Pulsamos 3s" sobre el pulsador B y podemos alternar entre varias temperaturas de color.

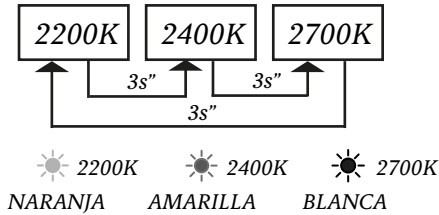

La regulación de potencia luminica funciona con cualquier temperatura de color.

El color del led A varia en función de la temperatura seleccionada.

Recordar de colocar siempre el protector contra el agua en el puerto de carga USB C después de cada carga de batería.

Nivelación de la luminaria..

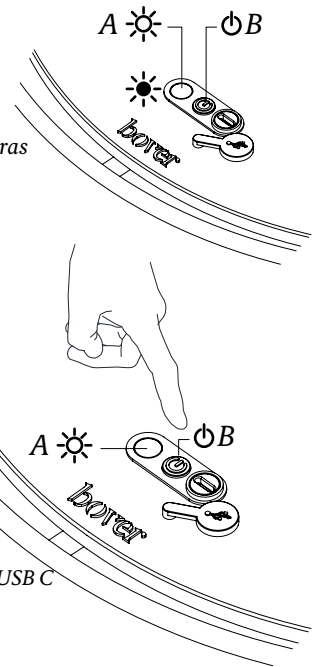
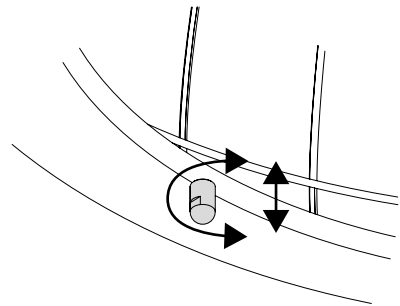
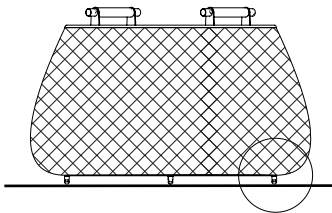

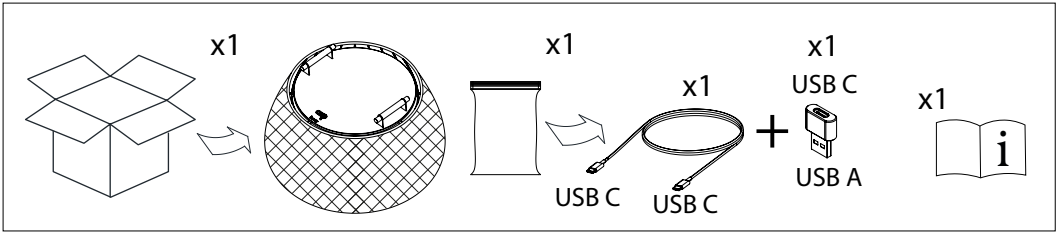

INSTRUCTIONS

High-capacity, high-performance lithium-ion battery.
 C/C type battery cable included
 A/C cable adapter included
 Power adapter NOT INCLUDED

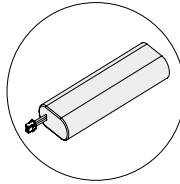

USB Type-C

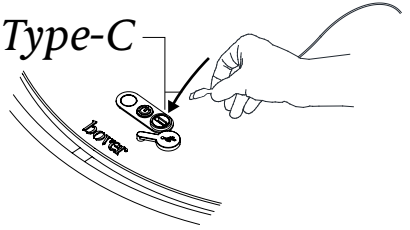

Load and duration:

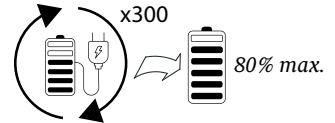
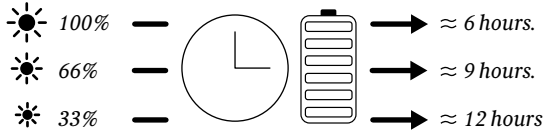
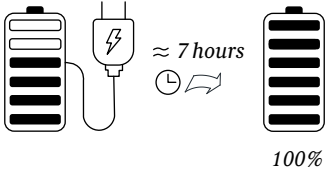

After 300 charge cycles, it keeps a capacity of more than 80%.
 To extend the life of the battery, it is recommended to charge it regularly.

The color of the light (A) inside the diffuser indicates:

- ☀️ GREEN when the charge is completed.
- ☀️ RED while charging.
- ☀️ Blinking when the battery is running out of power.

Press button (B) to turn on the light.

- ☀️ 1st pulse - 33% of light power
- ☀️ 2nd pulse - 66% of light power
- ☀️ 3rd pulse - 100% of light power
- 4th press - Power off

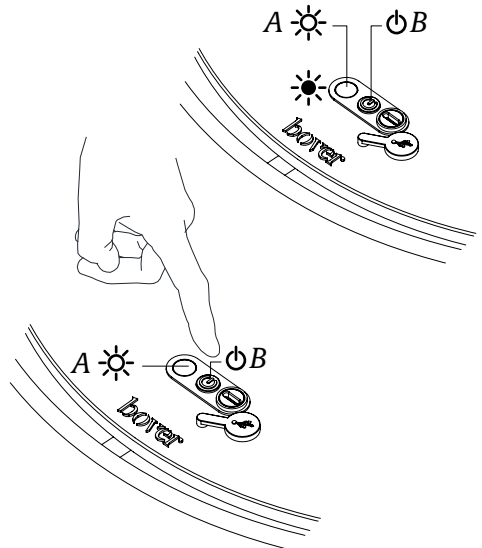

Change of color temperature (K) :

Options on pushbutton B, 3 s push".

With the light on only, in any light output power except off, press 3s" on pushbutton B and you will switch between the color temperatures.

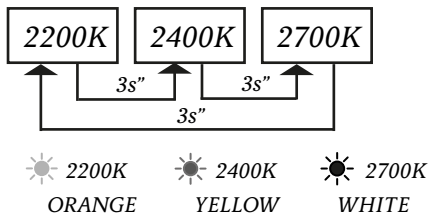

The light output control works at any color temperature.
The color of LED A varies according to the selected temperature.
Remember to always place the water shield on the USB C charging port after each battery charge.

Leveling the luminaire

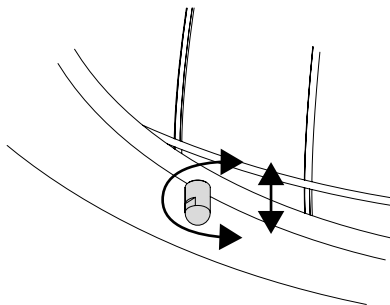
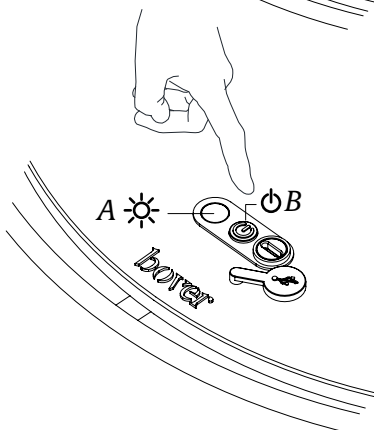
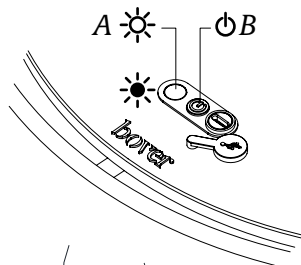
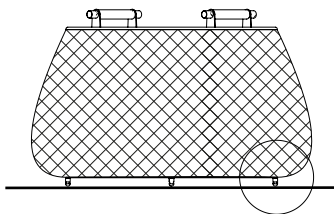

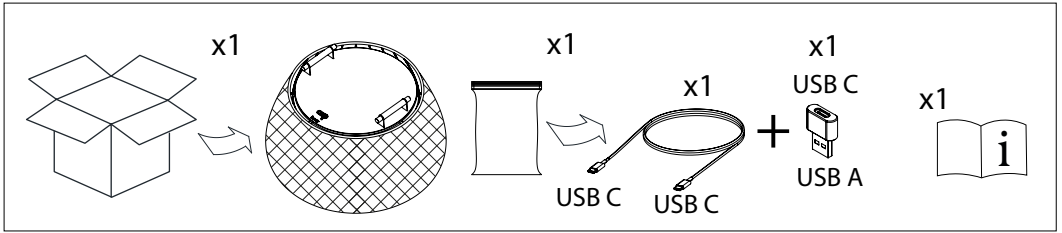

INSTRUCTIONS

Batterie lithium-ion haute capacité et haute performance.
 Câble de batterie de type C/C inclus
 Adaptateur de câble A/C inclus
 Adaptateur d'alimentation **NON COMPRIS**

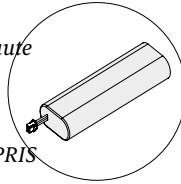

USB Type C

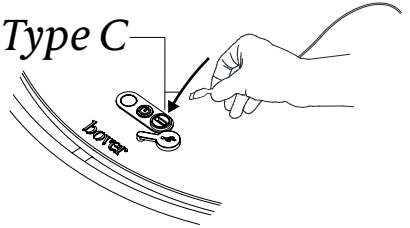

Chargement et durée :

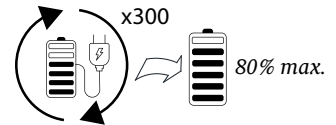
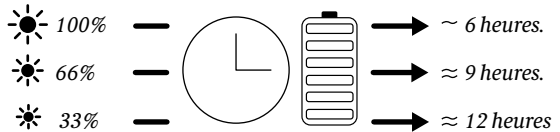
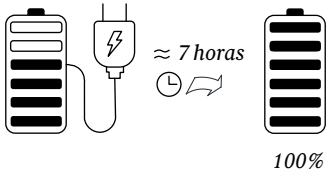

Après 300 cycles de charge, elle conserve une capacité de plus de 80 %.
 Pour prolonger la durée de vie de la batterie,
 il est recommandé de la charger régulièrement.

La lumière de charge colorée (A) à l'intérieur du diffuseur indique :

- ☀ VERT lorsque la charge est terminée.
- ☀ ROUGE pendant la charge.
- ☀ CLIGNOTANT lorsque la batterie est faible.

Appuyez sur le bouton (B) pour allumer la lumière :

- ☀ 1ère pression - 33% de puissance lumineuse
- ☀ 2ème appui - 66% de la puissance lumineuse
- ☀ 3ème appui - 100% de la puissance lumineuse
- 4ème pression - Arrêt

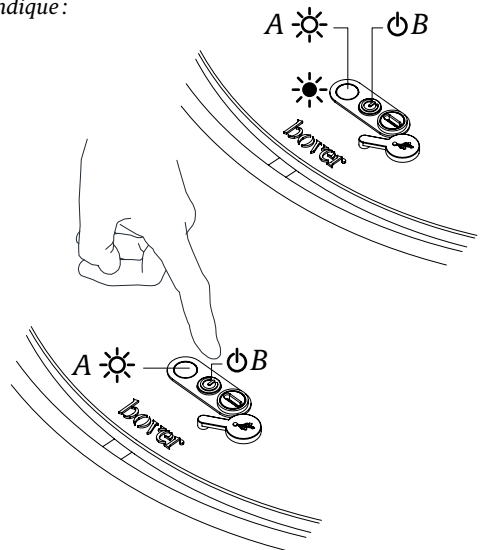

Changement de la température de couleur (K) :

Options sur le bouton-poussoir B, 3 s push".

Avec la lumière allumée seulement, dans n'importe quelle puissance lumineuse sauf l'arrêt, appuyez 3s" sur le bouton B et vous passerez d'une température de couleur à l'autre.

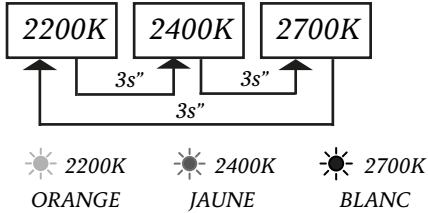

La gradation de la puissance lumineuse fonctionne à n'importe quelle température de couleur. La couleur de la LED A varie en fonction de la température sélectionnée.

N'oubliez pas de toujours placer la protection contre l'eau sur le port de charge USB C après chaque charge de la batterie.

Mise à niveau du luminaire.

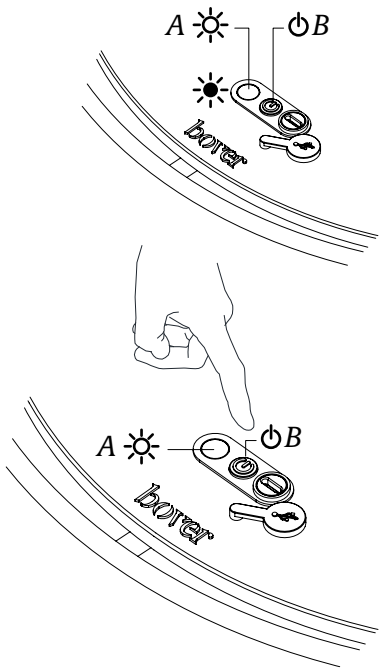
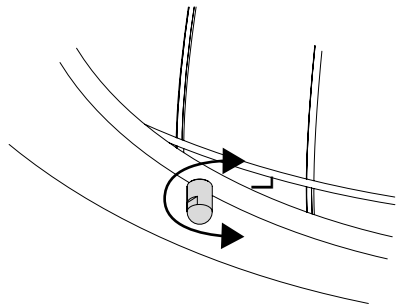
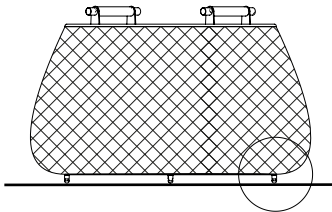

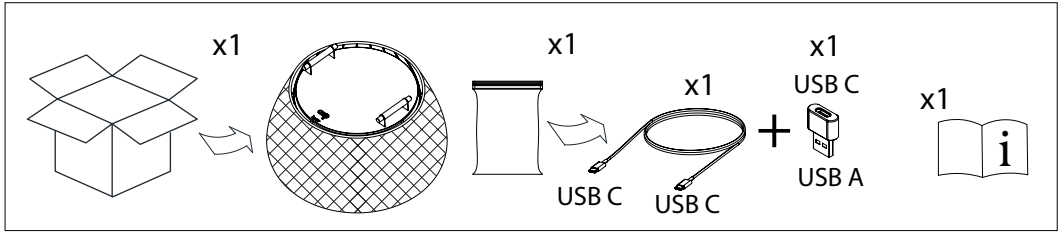

ANWEISUNGEN

Lithium-Ionen-Akku Hohe Kapazität und hohe Leistung.

Batteriekabel im Lieferumfang enthalten
Typ-C/C A/C-Kabeladapter im Lieferumfang enthalten

Netzteil NICHT ENTHALTEN

Ladung & Dauer:

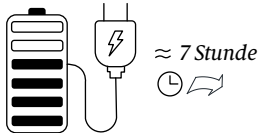

100%

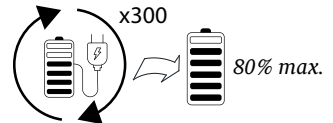
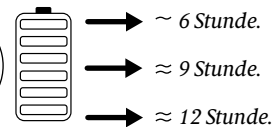
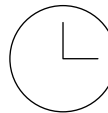
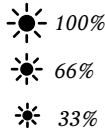

Nach 300 Ladezyklen behält er eine Kapazität von über 80 %.
Um die Lebensdauer des Akkus zu verlängern, wird empfohlen, ihn regelmäßig aufzuladen

Das Ladefarblecht (A) im Inneren des Diffusors zeigt an:

- GRÜN, wenn der Ladevorgang abgeschlossen ist.
- ROT während des Ladevorgangs
- Blinkt, wenn die Batterie fast leer ist.

Drücken Sie die Taste (B), um das Licht einzuschalten:

1. Druck- 33% Lichtleistung
2. Druck- 66% Lichtleistung
3. Druck- 100% Lichtleistung
4. Druck- Ausgeschaltet

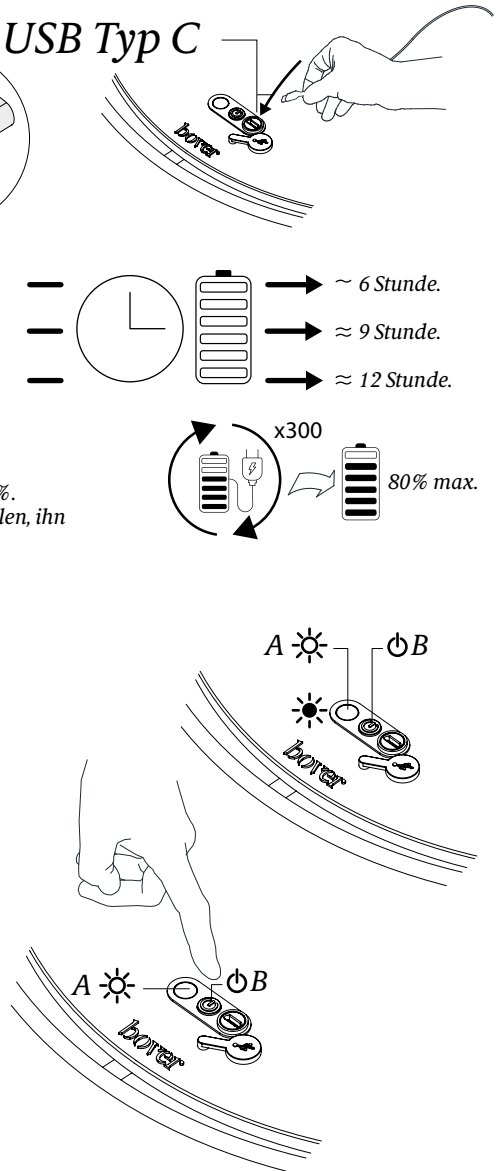

Änderung der Farbtemperatur (K):

Optionen auf Druckknopf B, 3 Sekunden drücken.

Nur bei eingeschaltetem Licht in jedem Lichtleistungsbereich außer aus.

Drücken Sie 3s" auf der Taste B und Sie können zwischen verschiedenen Farbtemperaturen umschalten.

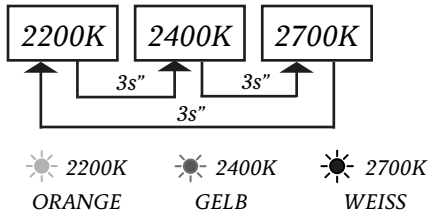

Die Regulierung der Leistung der Leuchte erfolgt in Abhängigkeit von der Farbtemperatur.

Die LED-Farbe variiert je nach Temperaturwahlfunktion.

Die Platzierung des Wasserschutzes erfolgt am USB-C-Ladeanschluss des Akkuladegeräts.

Leuchtenivellierung

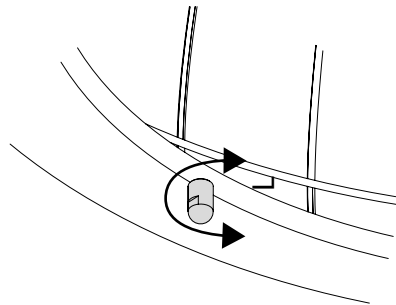
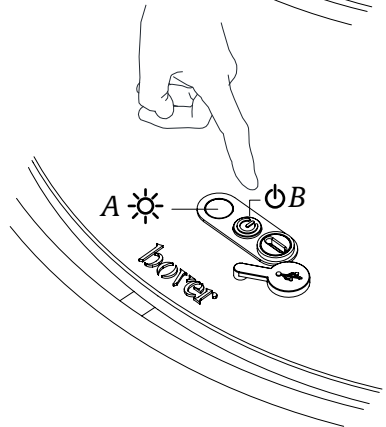
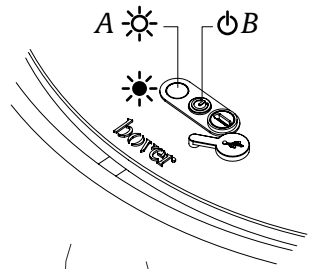
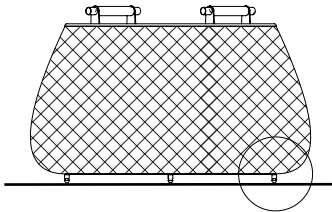

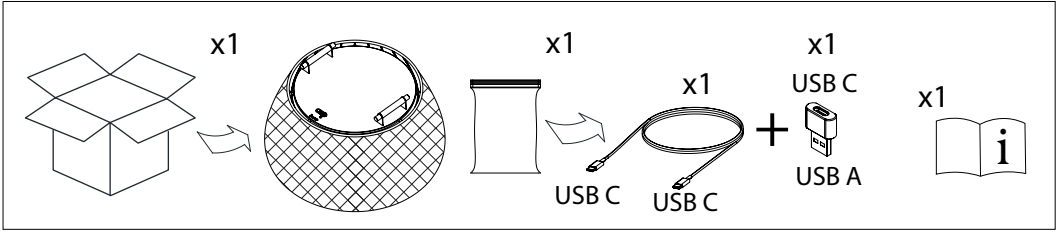

التعليمات

بطارية ليثيوم أيون عالية السعة والأداء
كابل البطارية مشمول من النوع C/C
محول كابل A/C مشمول
محول التيار غير مشمول

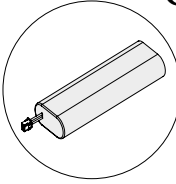

USB من النوع C

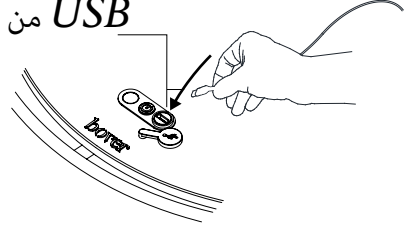

الشحن والمدة

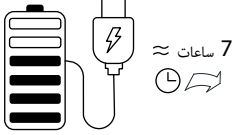

≈ 7 ساعات



% 100



% شدة الإضاءة 100

% شدة الإضاءة 66

% شدة الإضاءة 33

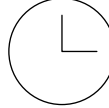

≈ 6 ساعات

≈ 9 ساعات

≈ ساعة 12

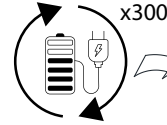

% 80 بحد أقصى

% بعد 300 دورة شحن، تحافظ البطارية على سعة تتجاوز 80
ولإطالة عمر البطارية، يوصى بشحنها بانتظام

يشير ضوء الشحن الملون (A) الموجود داخل الموزع إلى ما يلي



اللون الأخضر عند اكتمال الشحن



اللون الأحمر أثناء الشحن



ومبيض عندما تكون البطارية على وشك النفاد

A ☀️ B

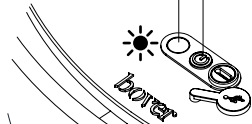

اضغط على الزر (B) لتشغيل الضوء



% الضغطة الأولى - شدة الإضاءة 33



% الضغطة الثانية - شدة الإضاءة 66



% الضغطة الثالثة - شدة الإضاءة 100



الضغطة الرابعة - إيقاف التشغيل

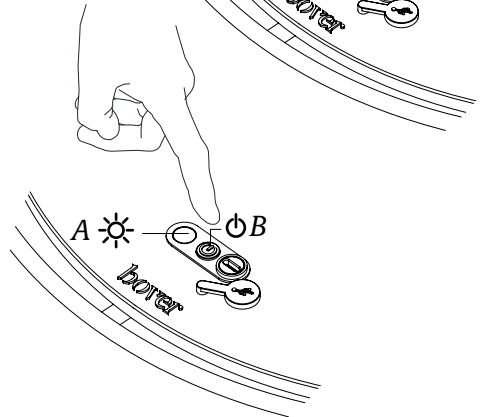

تغير درجة الحرارة اللونية (K) للخيارات الموجودة على الزر B، اضغط لمدة 3 ثوانٍ فقط أثناء تشغيل الضوء على أي وضع من أوضاع شدة الإضاءة باستثناء وضع إيقاف التشغيل. نضغط لمدة 3 ثوانٍ على الزر B ويمكننا التبديل بين عدة درجات حرارة لونية

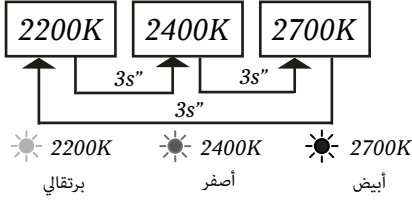

يعمل ضبط شدة الإضاءة مع أي درجة حرارة لونية. يختلف لون مصباح LED حسب درجة الحرارة المحددة بعد كل عملية شحن للبطارية USB تذكر دائماً وضع واقي الماء على منفذ شحن

توضع وحدة الإنارة على سطح مستوي

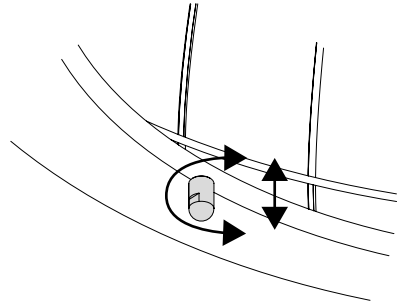
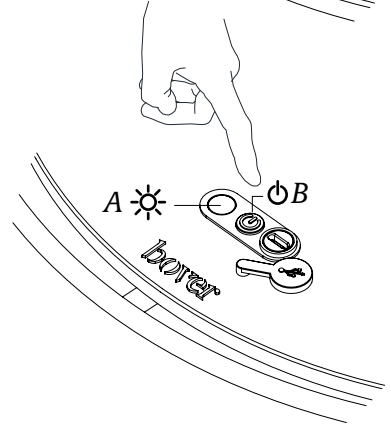
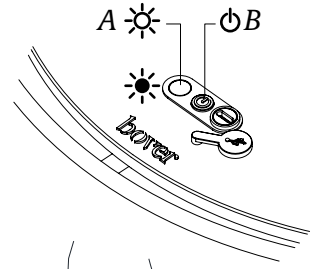
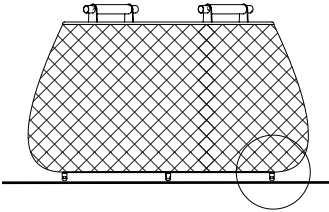

bover
barcelona lights

Avda. Catalunya 173
Poligon Ind. Sud
08440 Cardedeu
Barcelona, Spain

T. +34 938 713 152
F. +34 938 462 089
info@bover.es
www.bover.es

1231 Collier Road,
Suite C
Atlanta, GA 30318
United States

T. +1 (404) 924 2342
info@boverusa.com
www.boverusa.com

