

hover
barcelona lights

KANDO Outdoor

P/76/OUT P/111/OUT

KANDO Indoor

P/76 P/111

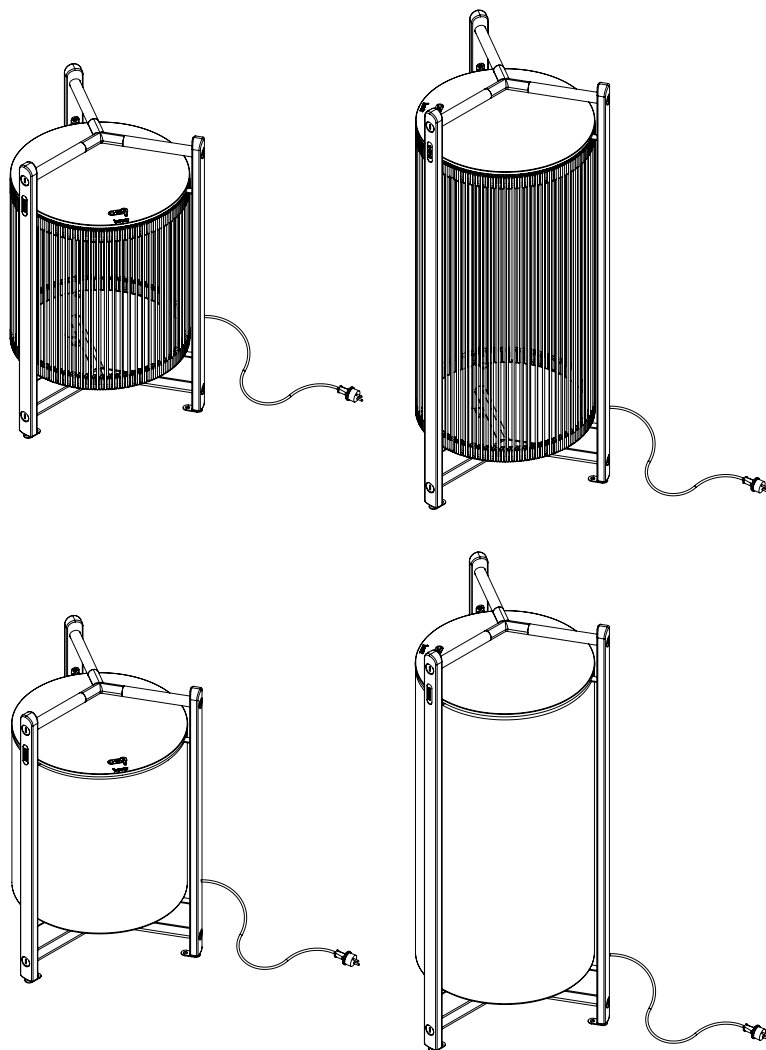

KANDO / M/77/ Outdoor M/111/ Outdoor
Año / Year : 2023

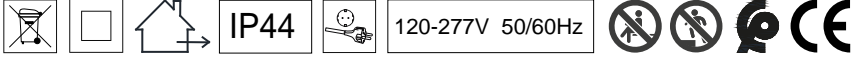

KANDO / M/77/ Indoor M/111/ Indoor
Año / Year : 2023

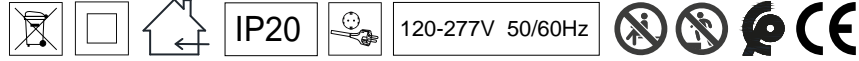

IMPORTANTE

Desconectar de la red antes de ser manipulada y realizar cualquier operacion de limpieza o mantenimiento, manipular sólo cuando se haya enfriado.

IMPORTANT

Disconnect from the mains before handling and perform any cleaning or maintenance operation, handle only when it has cooled down.

IMPORTANT

Débranchez l'appareil avant de le manipuler et d'effectuer toute opération de nettoyage ou d'entretien, ne le manipulez qu'après refroidissement.

WICHTIG

Trennen Sie das Gerät vom Stromnetz, bevor Sie es handhaben, und führen Sie alle Reinigungs- und Wartungsarbeiten erst durch, wenn es abgekühlt ist.

مهم

افصل التيار الكهربائي قبل التعامل مع وحدة الإنارة ويتم تنفيذ أي عملية تنظيف أو صيانة فقط عندما تبرد.



Fuente de luz reemplazable por un profesional.

Replaceable light source by a professional.

Source lumineuse remplaçable par un professionnel.

Die Lichtquelle kann von einem Fachmann ausgetauscht werden.

مصدر الضوء قابل للاستبدال بواسطة متخصص



PCB de control reemplazable por un profesional.

Control PCB replaceable by a professional.

PCB de contrôle remplaçable par un professionnel.

Steuerplatine durch einen Fachmann austauschbar.

لوحة الدارة المطبوعة للتحكم قابلة للاستبدال بواسطة متخصص.



Mecanismo de control reemplazable por un profesional.

Control mechanism replaceable by a professional.

Mécanisme de contrôle remplaçable par un professionnel.

Der Steuermechanismus kann von einem Fachmann ausget

آلية التحكم قابلة للاستبدال بواسطة متخصص.

 El símbolo de la papelerera tachada en el aparato o en el embalaje, indica que el producto al final de su vida deberá eliminarse por separado de los demás desechos.

The crossed-out garbage can symbol on the appliance or on the packaging indicates that the product at the end of its life must be disposed of separately from other waste.

Le symbole de la poubelle barrée sur l'appareil ou sur l'emballage indique que le produit en fin de vie doit être éliminé séparément des autres déchets.

Das Symbol der durchgestrichenen Mülltonne auf dem Gerät oder auf der Verpackung weist darauf hin, dass das Altprodukt getrennt von anderen Abfällen entsorgt werden muss.

يشير رمز سلة المهملات المشطوب عليه على الجهاز أو على العبوة إلى أنه يجب التخلص من المنتج في نهاية عمره الافتراضي بشكل منفصل عن النفايات الأخرى

 Luminaria en que la protección contra los choques eléctricos no recae únicamente sobre el aislamiento principal, sino que comprende medidas de seguridad suplementarias, tales como el doble aislamiento o el aislamiento reforzado y en las que no existen medios de puesta a tierra de protección o dependencia de las condiciones de la instalación.

Luminaire in which the protection against electric shock does not rely solely on the main insulation, but includes additional safety measures, such as double insulation or reinforced insulation, and in which there are no means of protective grounding or dependence on the installation conditions.

Luminaire dans lequel la protection contre les chocs électriques n'est pas seulement assurée par l'isolation principale, mais comprend des mesures de sécurité supplémentaires telles que la double isolation ou l'isolation renforcée, et dans lequel il n'y a pas de moyens de mise à la terre de protection ou de dépendance des conditions d'installation.

Leuchte, bei der der Schutz gegen elektrischen Schlag nicht nur durch die Hauptisolierung gewährleistet ist, sondern zusätzliche Sicherheitsmaßnahmen wie doppelte Isolierung oder verstärkte Isolierung umfasst und bei der keine Mittel zur Schutzerdung oder Abhängigkeit von den Installationsbedingungen vorhanden sind.

وحدة إنارة لا تقتصر فيها الحماية ضد الصدمات الكهربائية على العزل الرئيسي فحسب، بل تتضمن تدابير أمان إضافية، مثل العزل المزدوج أو العزل المعزز والتي لا توجد فيها وسيلة للتأريض الوقائي أو الاعتماد على ظروف

 Tensión de alimentación.

Supply voltage.

Tension d'alimentation.

Versorgungsspannung.

فق اطلال تادادم

 Adecuado para uso en exteriores.

Suitable for wet locations.

Convient aux endroits humides.

Geeignet für Feuchträume.

مناسبة للاستخدام في المساحات الخارجية

 Protegida contra cuerpos sólidos de más de 1 mm. Protegida contra las proyecciones de agua.

Protected against solid bodies of more than 1 mm. Protected against water projections.

Protégé contre les corps solides de plus de 1 mm. Protégé contre les projections d'eau.

Geschützt gegen Festkörper von mehr als 1 mm. Geschützt gegen Spritzwasser.

محمية ضد الأجسام الصلبة التي يزيد حجمها عن 1 ملم. محمية ضد رذاذ الماء

 Protección ante objetos con diámetro superior a 12mm. Sin protección contra el agua.

Protection against objects with a diameter greater than 12mm. No protection against water.

Protection contre les objets d'un diamètre supérieur à 12 mm. Pas de protection contre l'eau.

Schutz gegen Gegenstände mit einem Durchmesser von mehr als 12 mm. Kein Schutz gegen Wasser.

حماية ضد الأجسام التي يزيد قطرها عن 12 مم لا يوجد حماية ضد الماء



Conexiones tipo Y: Si el cable flexible o cordón de esta luminaria está dañado, debe sustituirse exclusivamente por el fabricante o su servicio técnico o una persona de cualificación equivalente con objeto de evitar cualquier riesgo.

Type Y connections: If the flexible wire or cord of this luminaire is damaged, it must only be replaced by the manufacturer or its technical service or a person with an equivalent qualification in order to avoid any risk.

Raccordements de type Y : si le câble flexible ou le cordon de ce luminaire est endommagé, il doit être remplacé exclusivement par le fabricant, son service technique ou une personne possédant une qualification équivalente en vue d'éviter tout risque

Anschlüsse vom Type Y: Wenn das flexible Kabel oder die Litze dieser Leuchte beschädigt ist, darf es nur durch den Hersteller, seinen technischen Service oder eine gleichwertige Person mit entsprechender Qualifikation ersetzt werden, um eventuelle Risiken zu vermeiden.

في حالة تلف الكابيل المرن أو السلك الخاص بوحدة الإنارة، فيجب Y: الوصلات من النوع- استبداله حصريًا من قبل الشركة المصنعة أو الخدمة الفنية أو أي شخص لديه مؤهل مماثل لتجنب أي مخاطر



NO subirse encima de la luminaria.

DO NOT climb on top of the luminaire.

NE PAS grimper sur le luminaire.

NICHT auf die Leuchte klettern.

لا تصعد فوق وحدة الإنارة



NO sentarse en la luminaria.

DO NOT sit in the luminaire.

NE PAS s'asseoir dans le luminaire.

NICHT in die Leuchte setzen.

لا تجلس على وحدة الإنارة

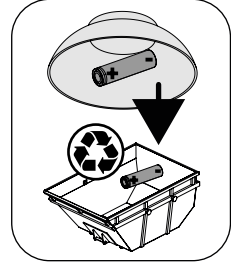
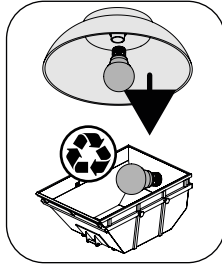
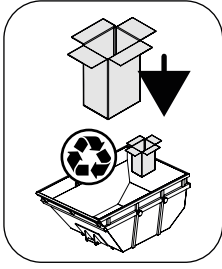

RAEE
6616
WEEE
19406
DE 59577143

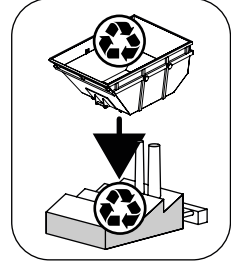
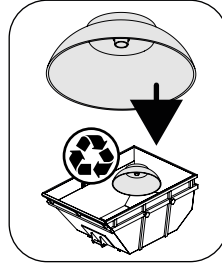

Mantenimiento

Para limpiar la luminaria, usar un paño de algodón ligeramente humedecido en agua.

En caso de avería o incidente con la luminaria, contactar directamente con el establecimiento en que se adquirió.

Maintenance

Use a slightly-wet cotton cloth for cleaning.

In case of malfunction or damage, please contact the retailer who sold the lamp.

Entretien

Pour nettoyer le luminaire, utilisez un chiffon en coton légèrement humidifié d'eau.

En cas d'incident ou de défaillance du luminaire, contactez directement l'établissement où vous l'avez acheté.

Instandhaltung

Zur Reinigung der Leuchte nutzen Sie einen leicht angefeuchteten Baumwoll-Lappen.

Im Falle des Ausfalls oder einer Fehlfunktion der Leuchte setzen Sie sich direkt mit dem Unternehmen in Verbindung bei dem Sie die Leuchte bezogen haben.

الصيانة

لتنظيف وحدة الإنارة، استخدم قطعة قماش قطنية مبللة قليلاً بالماء
في حالة حدوث عطل أو مشكلة بوحدة الإنارة، تواصل مباشرة مع المتجر الذي اشتريتها منه

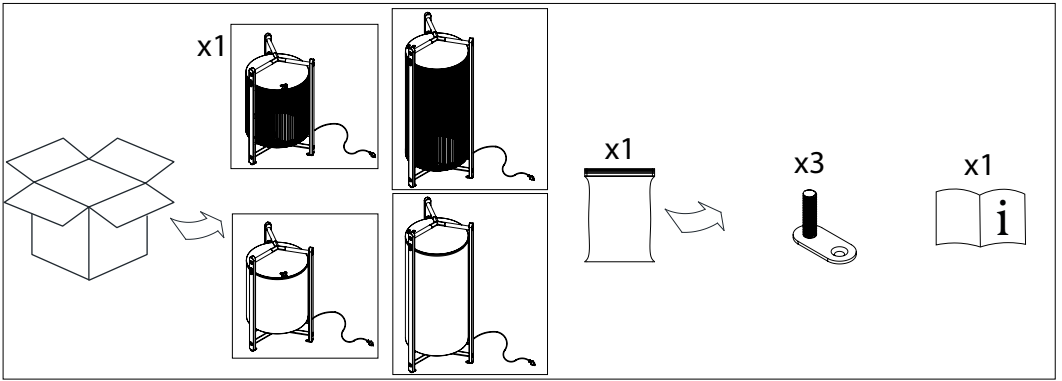

INSTRUCCIONES



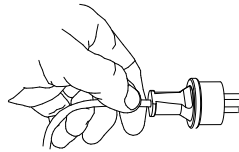

Enchufe la luminaria a la toma de corriente correspondiente.

Una vez enchufada el led  indica tensión (ROJO)

No utilizar para instalaciones con interruptor independiente.



Pulse el botón (B) para encender la luz:

-  1er pulsación - 33% de potencia lumínica
-  2ª pulsación - 66% de potencia lumínica
-  3ª pulsación - 100% de potencia lumínica
-  4ª pulsación - Apagado

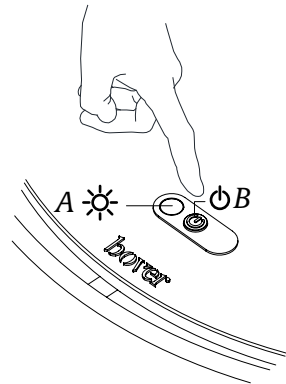

Cambio de temperatura de color (K):
 Opciones sobre el pulsador B, pulsación de 3 s".
 Solo con la luz encendida en cualquier rango de potencia luminica
 excepto apagada.
 Pulsamos 3s" sobre el pulsador B y podemos alternar entre varias temperaturas
 de color.

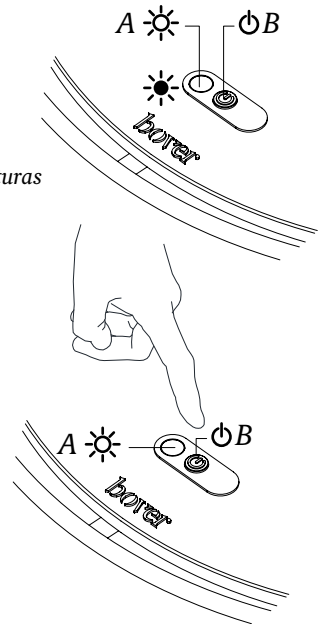
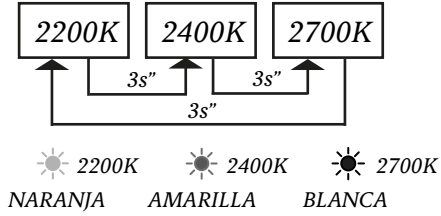

Nivelación de la luminaria..

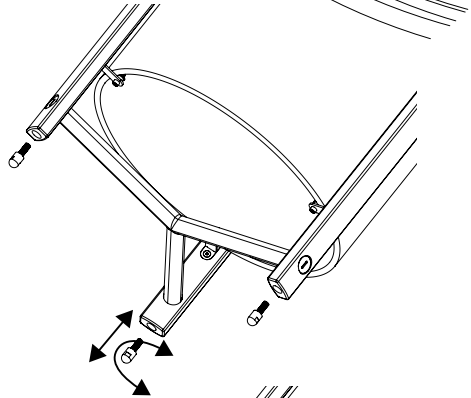
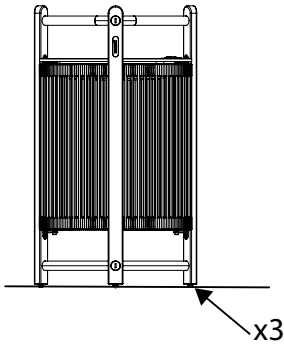

Posibilidad de fijación a una superficie de la luminaria.

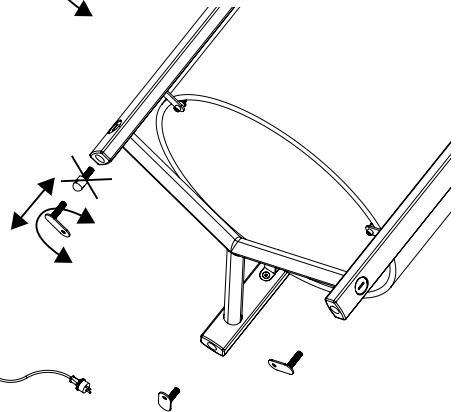
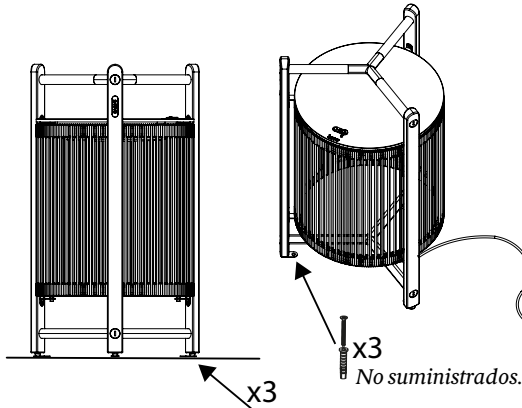

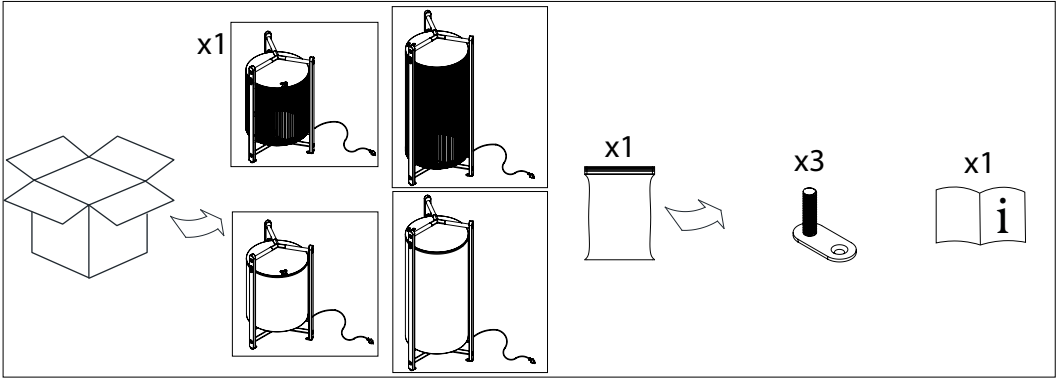

INSTRUCTIONS



Plug the luminaire into the appropriate socket.

Once plugged in, the LED A  indicates voltage (RED).

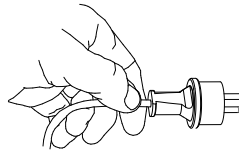
Do not use for installations with separate switch



Press button (B) to turn on the light.

-  1st pulse - 33% of light power
-  2nd pulse - 66% of light power
-  3rd pulse - 100% of light power
- 4th press - Power off

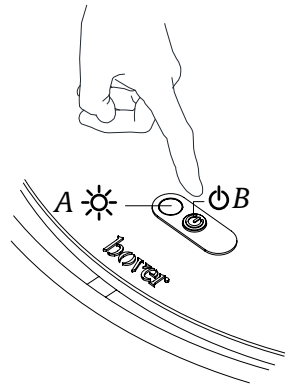

Change of color temperature (K) :

Options on pushbutton B, 3 s push".

With the light on only, in any light output power except off, press 3s" on pushbutton B and you will switch between the color temperatures.

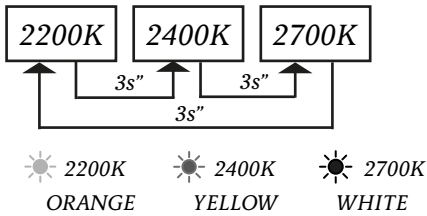

Light output dimming works at any colour temperature colour temperature.

The colour of LED A varies depending on the selected temperature.

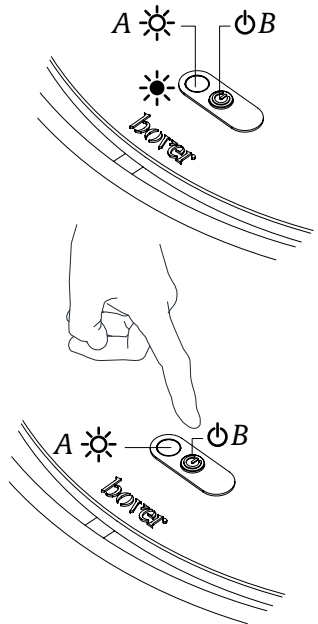

Leveling the luminaire.

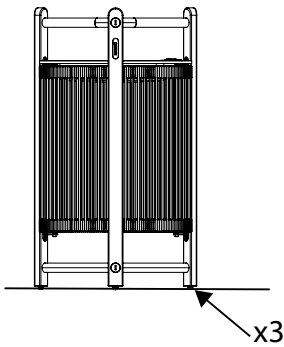

The luminaire can be fixed to the floor.

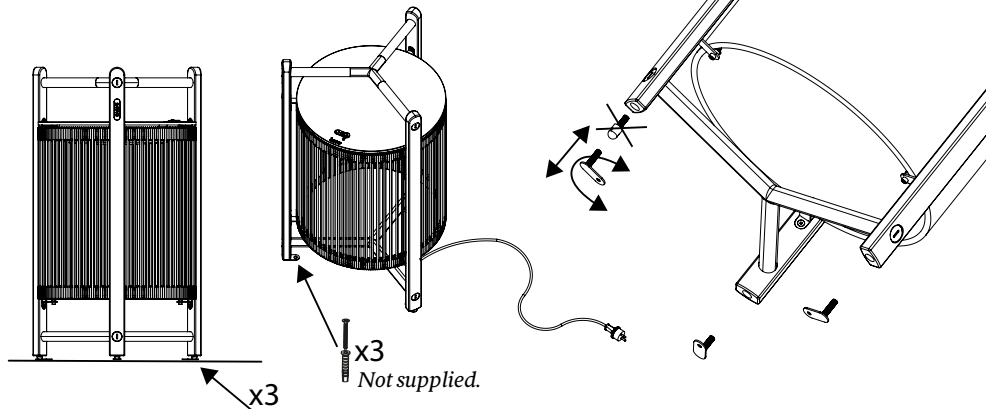

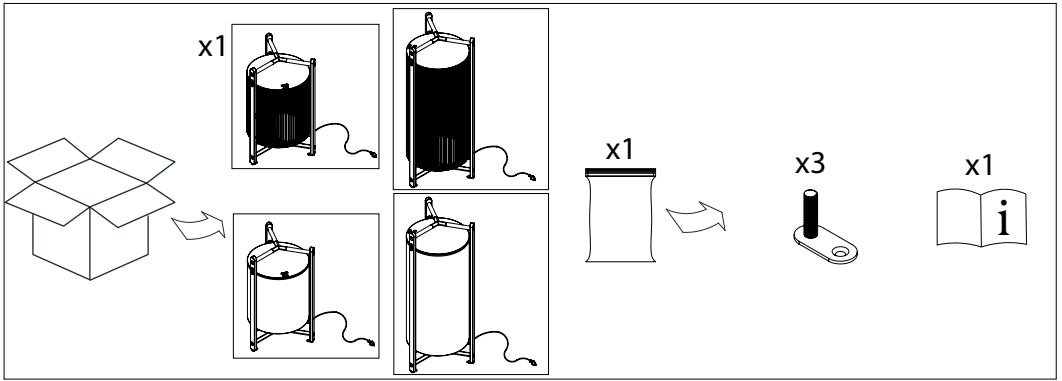

INSTRUCTIONS



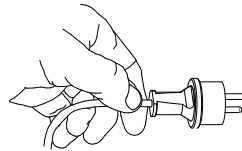

Brancher le luminaire dans la prise de courant appropriée.

Une fois branché, la LED  indique la tension (ROUGE).

Ne pas utiliser pour les installations avec interrupteur séparé.



Appuyez sur le bouton (B) pour allumer la lumière :

-  1ère pression - 33% de puissance lumineuse.
-  2ème appui - 66 % de la puissance lumineuse
-  3ème appui - 100 % de la puissance lumineuse
-  4ème pression - Arrêt

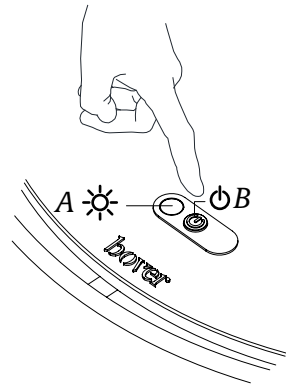

Changement de la température de couleur (K) :

Options sur le bouton-poussoir B, 3 s push".

Avec la lumière allumée seulement, dans n'importe quelle puissance lumineuse sauf l'arrêt, appuyez 3s" sur le bouton B et vous passerez d'une température de couleur à l'autre.

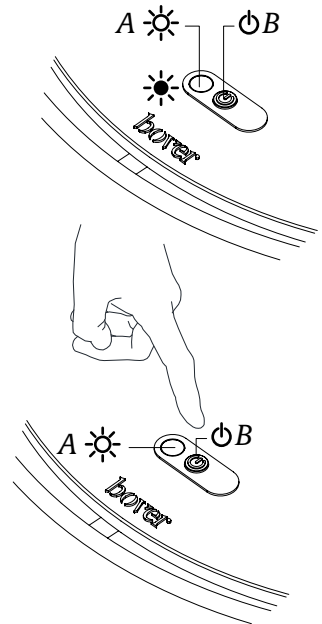
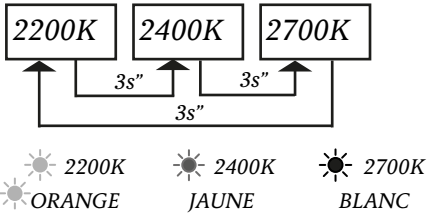

La gradation de la puissance lumineuse fonctionne à n'importe quelle température de couleur. La couleur de la LED A varie en fonction de la température sélectionnée.

Mise à niveau du luminaire.

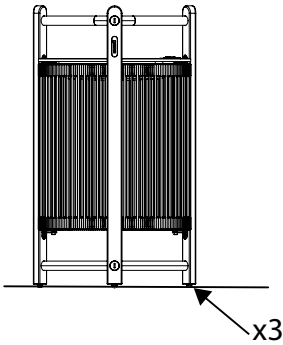

Le luminaire peut être fixé au sol.

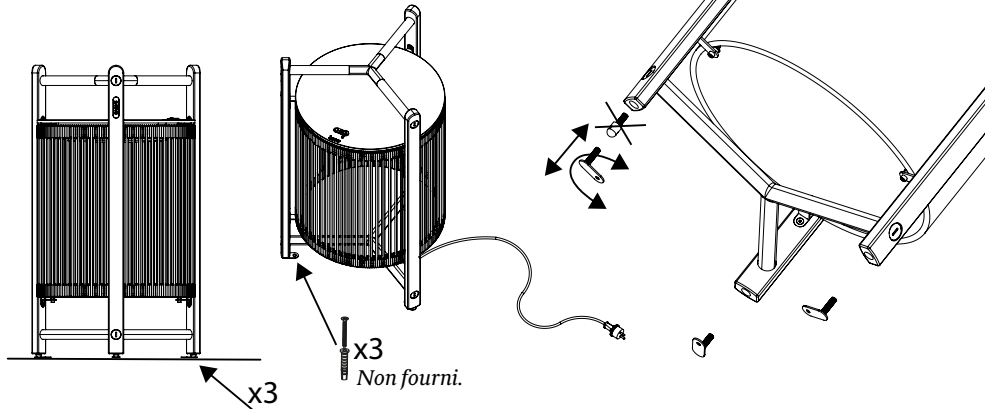

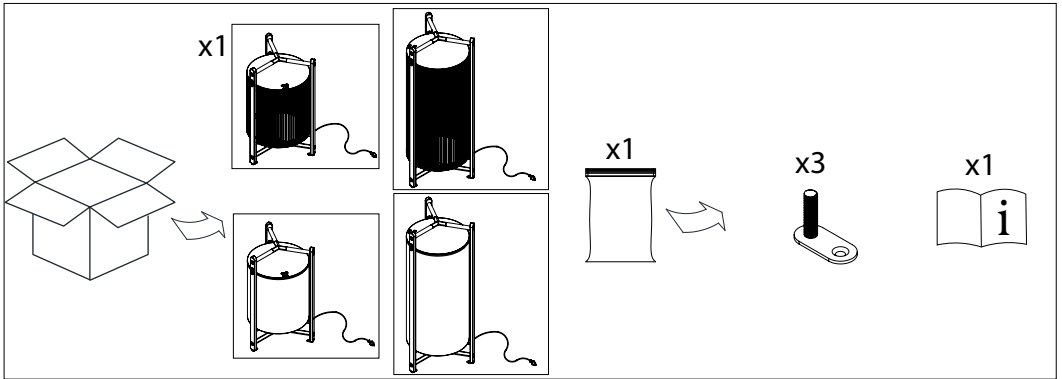





ANLEITUNGEN

Stecken Sie die Leuchte in die entsprechende Steckdose.

Sobald der Stecker eingesteckt ist, zeigt die LED A  die Spannung an (ROT).

Nicht für Installationen mit separatem Schalter verwenden

Drücken Sie die Taste (B), um das Licht einzuschalten:

-  1. Druck- 33% Lichtleistung
-  2. Druck- 66% Lichtleistung
-  3. Druck- 100% Lichtleistung
-  4. Druck- Ausgeschaltet

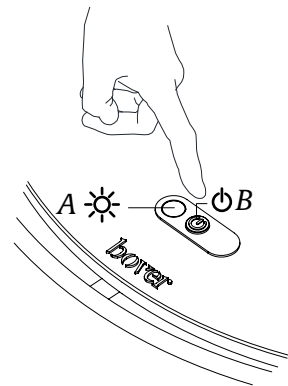
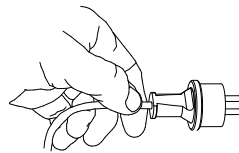

Änderung der Farbtemperatur (K) :

Optionen auf Druckknopf B, 3 Sekunden drücken.

Nur bei eingeschaltetem Licht in jedem Lichtleistungsbereich außer aus.

Drücken Sie 3s" auf der Taste B und Sie können zwischen verschiedenen Farbtemperaturen umschalten.

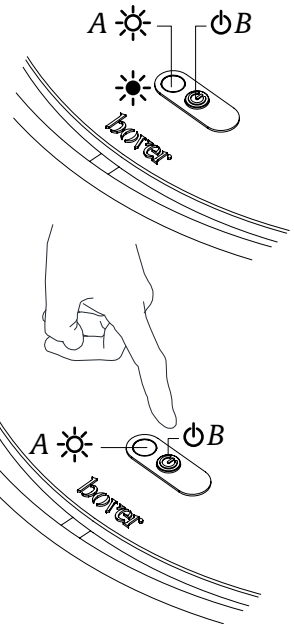
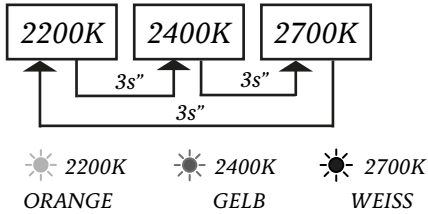

Das Dimmen der Lichtleistung funktioniert bei jeder Farbtemperatur, und die Farbe der LED A variiert je nach der gewählten Temperatur.

Leuchtnivellierung

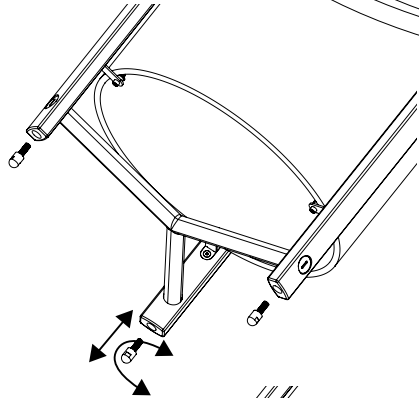
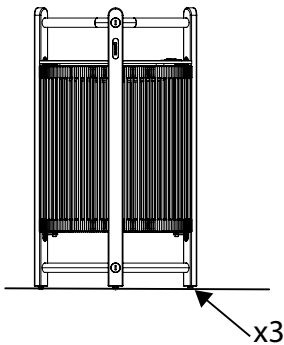

Die Leuchte kann am Boden befestigt werden.

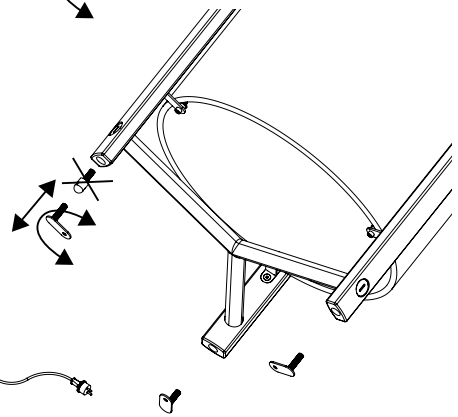
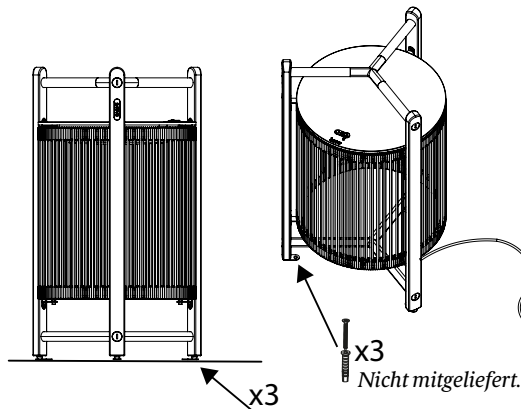

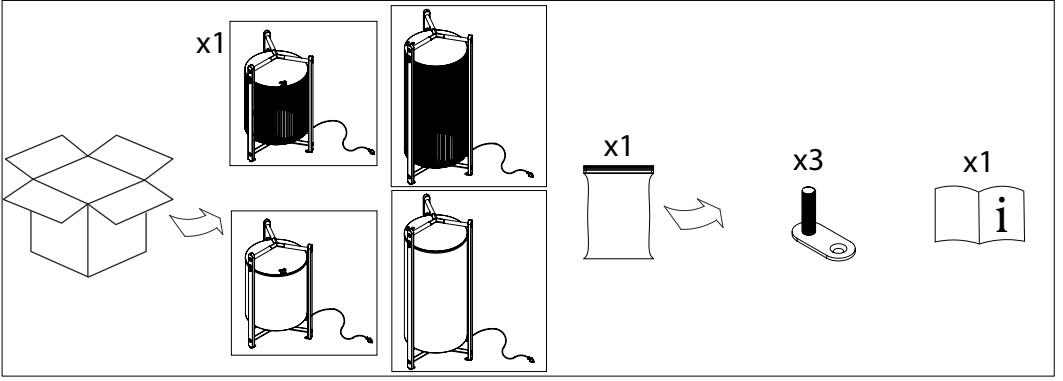

التعليمات

وصل وحدة الإنارة بمأخذ التيار المناسب

بمجرد التوصيل، يشير مصباح A LED إلى وجود جهد كهربائي (أحمر)

لا تُستخدم للتركيبات ذات مفتاح منفصل

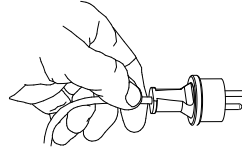

اضغط على الزر (B) لتشغيل الضوء

☀️ 33 % الضغطة الأولى - شدة الإضاءة

☀️ 66 % الضغطة الثانية - شدة الإضاءة

☀️ 100 % الضغطة الثالثة - شدة الإضاءة

● الضغطة الرابعة - إيقاف التشغيل

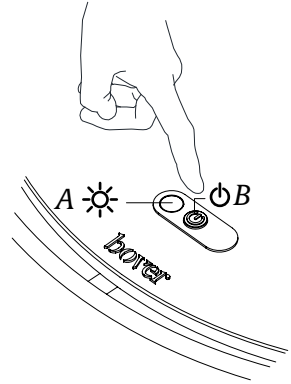

تغير درجة الحرارة اللونية (K)
 للخيارات الموجودة على الزر B ، اضغط لمدة 3 ثوانٍ
 فقط أثناء تشغيل الضوء على أي وضع من أوضاع شدة الإضاءة باستثناء وضع إيقاف التشغيل
 نضغط لمدة 3 ثوانٍ على الزر B ويمكننا التبديل بين عدة درجات حرارة لونية

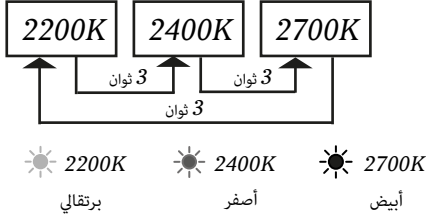

يعمل ضبط شدة الإضاءة مع أي
 درجة حرارة لونية
 يختلف لون مصباح LED A حسب درجة الحرارة المحددة

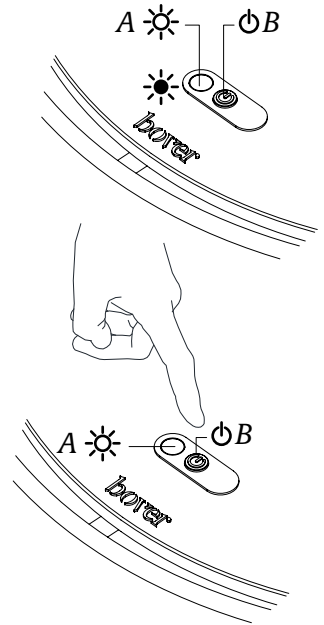

توضع وحدة الإنارة على سطح مستوٍ

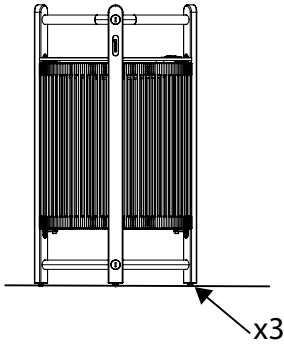

ضرباً إلى الأعلى إلى الدحوة وتثبيت نكمتي.

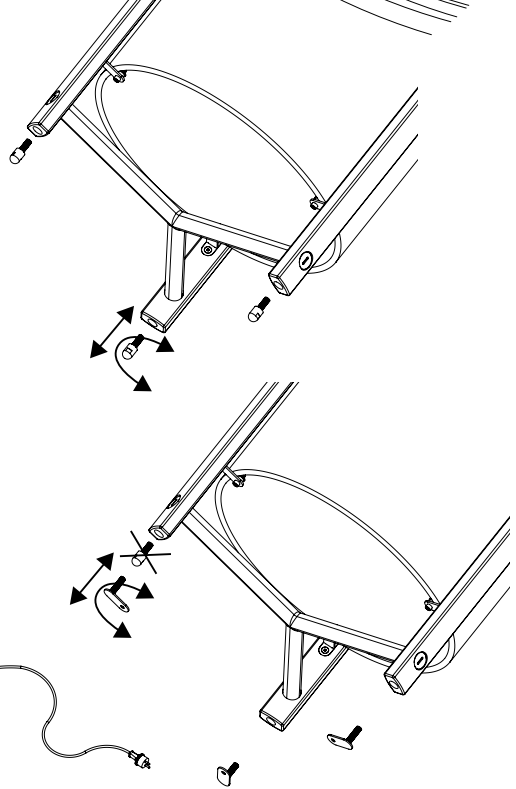
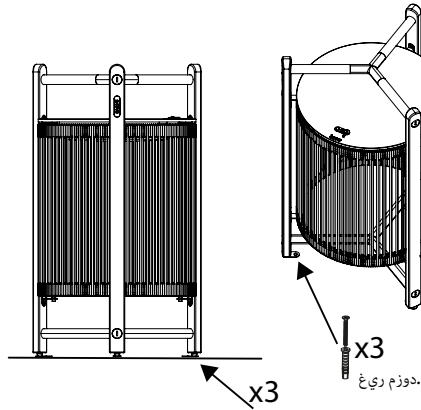

2200 K

Este producto contiene una fuente luminosa de la clase de eficiencia energética: F

This product contains one light source of energy efficiency class: F

Ce produit contient une source lumineuse de la classe d'efficacité énergétique: F

Dieses Produkt enthält eine Lichtquelle der Energieeffizienzklasse: F

Código BOVER / BOVER Code / Code BOVER / Kode BOVER: BOV102-2200

Número de registro EPREL / EPREL registration number /

Numéro d'enregistrement EPREL / EPREL-Registrierungsnummer: 2044643

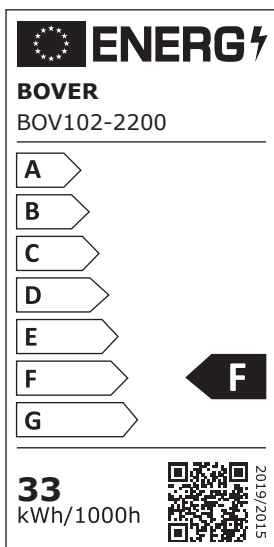

2400 K

Este producto contiene una fuente luminosa de la clase de eficiencia energética: E

This product contains one light source of energy efficiency class: E

Ce produit contient une source lumineuse de la classe d'efficacité énergétique: E

Dieses Produkt enthält eine Lichtquelle der Energieeffizienzklasse: E

Código BOVER / BOVER Code / Code BOVER / Kode BOVER : BOV102-2400

Número de registro EPREL / EPREL registration number /

Numéro d'enregistrement EPREL / EPREL-Registrierungsnummer: 2041201

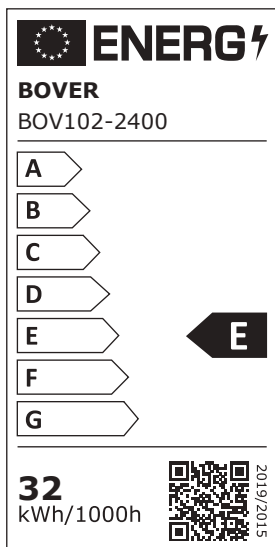

2700 K

Este producto contiene una fuente luminosa de la clase de eficiencia energética: D

This product contains one light source of energy efficiency class: D

Ce produit contient une source lumineuse de la classe d'efficacité énergétique: D

Dieses Produkt enthält eine Lichtquelle der Energieeffizienzklasse: D

Código BOVER / BOVER Code / Code BOVER / Kode BOVER: BOV102-2700

Número de registro EPREL / EPREL registration number /

Numéro d'enregistrement EPREL / EPREL-Registrierungsnummer: 2044662

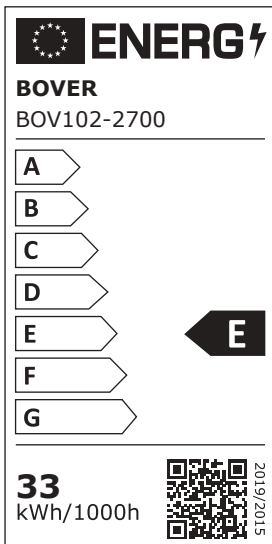

bover
barcelona lights

Avda. Catalunya 173
Poligon Ind. Sud
08440 Cardedeu
Barcelona, Spain

T. +34 938 713 152
F. +34 938 462 089
info@bover.es
www.bover.es

1231 Collier Road,
Suite C
Atlanta, GA 30318
United States

T. +1 (404) 924 2342
info@boverusa.com
www.boverusa.com

