

# CONE FAT FLOOR

## CONF03BKUN

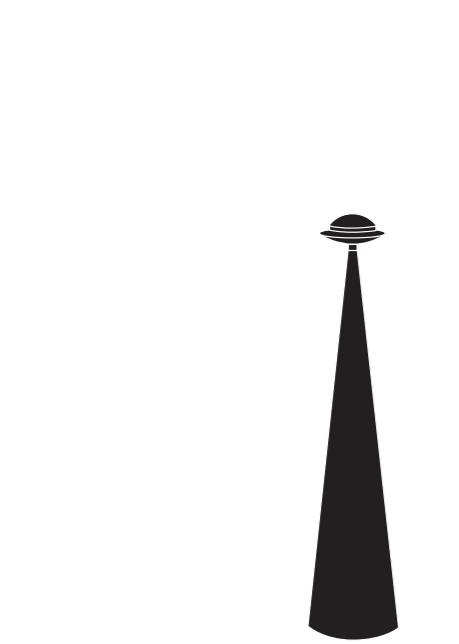

DESIGN RESEARCH LTD  
The Coal Office, 1 Bagley Walk,  
Kings Cross  
London N1C 4PQ  
United Kingdom  
www.tomdixon.net

**Tom  
Dixon.**

TOM DIXON ITALIA SRL  
Viale Monte Santo N. 4  
20124 Milano  
Italia  
www.tomdixon.net/eu

## 1

# Contents

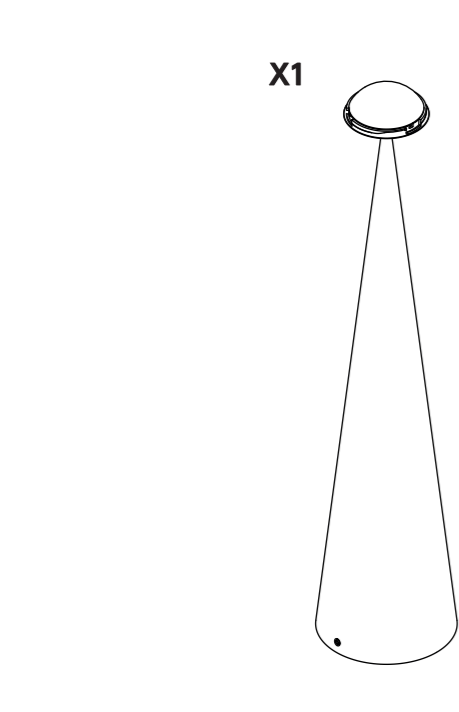

## 2

## Before you start

**Vor dem Start** • Antes de começar • Prima di iniziare • Antes de começar • Avant de commencer • Voordat je begint • Innan du börjar • Før du starter • 开始之前 • 始める前に

**EN** Please read the instructions carefully before use. • Retain this instruction booklet for future reference. If the product is sold please pass onto new owner.

**DE** Bitte lesen Sie die Anweisungen sorgfältig durch, bevor Sie das Produkt verwenden. • Bewahren Sie dieses Anleitungsbuch für zukünftige Referenzen auf. Wenn das Produkt verkauft wird, geben Sie es bitte an den neuen Besitzer weiter.

**ES** Por favor, lea las instrucciones cuidadosamente antes de usar. • Guarde este manual de instrucciones para futuras referencias. Si el producto es vendido, por favor entréguelo al nuevo propietario.

**FR** Si prega di leggere attentamente le istruzioni prima dell'uso. • Conservare questo manuale di istruzioni per riferimenti futuri. Se il prodotto viene venduto, passarlo al nuovo proprietario.

**PT** Por favor, leia as instruções cuidadosamente antes de usar. • Guarde este manual de instruções para referência futura. Se o produto for vendido, por favor passe para o novo proprietário.

**PL** Veuillez lire attentivement les instructions avant utilisation. • Conservez ce livret d'instructions pour référence future. Si le produit est vendu, veuillez le transmettre au nouveau propriétaire.

**NL** Lees de instructies zorgvuldig door voordat u het product gebruikt. • Bewaar deze handleiding voor toekomstige referentie. Als het product wordt verkocht, geef het dan door aan de nieuwe eigenaar.

**SV** Vänligen läs instruktionerna noggrant innan användning. • Spara den här instruktionsboken för framtida referens. Om produkten säljs, skicka den vidare till den nya ägaren.

**DA** Læs venligst instruktionerne omhyggeligt inden brug. • Gem denne instruktionsbog til fremtidig reference. Hvis produktet sælges, skal det overdrages til den nye ejer.

**ZH** 请在使用前仔细阅读说明书。• 保留本说明书以备将来参考。如果产品被出售，请将其移交给新所有者

**JA** ご使用前に必ず取扱説明書をよくお読みください。• 必要な際に参照できるように、取扱説明書を大切に保管ください。• 製品が販売される場合は、新しい所有者にお引き渡ください。

**AR** يرجى قراءة التعليمات بعناية قبل الاستخدام يرجى الاحتفاظ بكتيب التعليمات هذا للرجوع إليه في المستقبل. إذا تم بيع المنتج، يرجى تمريره إلى المالك الجديد

## 3

## Warning

**Warnung** • **Advertencia** • **Avvertimento** • **Aviso** • **Avertissement** • **Waarschuwing** • **Varning** • **Advarsel** • **警告** • **警告** • **تحذير**

**EN** This product is for indoors use only. • Use only the recommended cable for the product. • Replace any damaged parts immediately, and only use replacement parts specified by Tom Dixon. • If in any doubt consult a qualified electrician. • The finish is only guaranteed against normal non-aggressive atmospheric conditions. • Do not fit in locations near heat source, the sea, or in polluted atmospheres.

**DE** Dieses Produkt ist nur für den Innenbereich geeignet. • Verwenden Sie nur das empfohlene Kabel für das Produkt. • Ersetzen Sie sofort alle beschädigten Teile und verwenden Sie nur Ersatzteile, die von Tom Dixon angegeben sind. • Bei Zweifeln konsultieren Sie einen qualifizierten Elektriker. • Die Oberfläche ist nur gegen normale, nicht aggressive atmosphärische Bedingungen garantiert. • Installieren Sie das Produkt nicht in der Nähe von Wärmequellen, am Meer oder in verschmutzten Atmosphären.

**ES** Este producto es solo para uso en interiores. • Use solo el cable recomendado para el producto. • Reemplace inmediatamente cualquier parte dañada y use solo piezas de repuesto especificadas por Tom Dixon. • Si tiene dudas, consulte a un electricista calificado. • El acabado solo está garantizado contra condiciones atmosféricas normales y no agresivas. • No instale en lugares cercanos a fuentes de calor, el mar o en atmósferas contaminadas.

**FR** Questo prodotto è solo per uso interno. • Utilizzare solo il cavo consigliato per il prodotto. • Sostituire immediatamente tutte le parti danneggiate e utilizzare solo parti di ricambio specificate da Tom Dixon. • In caso di dubbi, consultare un elettricista qualificato. • La finitura è garantita solo contro condizioni atmosferiche normali e non aggressive. • Non installare in luoghi vicino a fonti di calore, al mare o in atmosfere inquinate.

**PT** Este produto é apenas para uso em ambientes internos. • Use apenas o cabo recomendado para o produto. • Substitua imediatamente quaisquer peças danificadas e use apenas peças de reposição especificadas por Tom Dixon. • Em caso de dúvida, consulte um electricista qualificado. • O acabamento só é garantido contra condições atmosféricas normais e não agressivas. • Não instale em locais próximos a fontes de calor, ao mar ou em atmosferas poluídas.

**PL** Ce produit est uniquement destiné à une utilisation en intérieur. • Utilisez uniquement le câble recommandé pour le produit. • Remplacez immédiatement toutes les pièces endommagées et utilisez uniquement les pièces de rechange spécifiées par Tom Dixon. • En cas de doute, consultez un électricien qualifié. • La finition est garantie uniquement contre des conditions atmosphériques normales et non agressives. • Ne pas installer à proximité de sources de chaleur, de la mer ou dans des atmosphères polluées.

**NL** Dit product is alleen voor binnengebruik. • Gebruik alleen de aanbevolen kabel voor het product. • Vervang onmiddellijk alle beschadigde onderdelen en gebruik alleen vervangingsonderdelen gespecificeerd door Tom Dixon. • Raadpleeg bij twijfel een gekwalificeerde elektricien. De afwerking is alleen gegarandeerd tegen normale niet-agressieve atmosferische omstandigheden. • Plaats het product niet in de buurt van warmtebronnen, de zee of in vervuilde atmosferen.

**SV** Denna produkt är endast avsedd för inomhusbruk. • Använd endast den rekommenderade kabeln för produkten. • Byt omedelbart ut alla skadade delar och använd endast ersättningsdelar som specificerats av Tom Dixon. • Vid tveksamhet, rådfråga en behörig elektriker. • Ytbehandlingen är endast garanterad mot normala icke-aggressiva atmosfäriska förhållanden. • Placera inte produkten i närheten av värmekällor, havet eller i förorenade atmosfärer.

**DA** Dette produkt er kun til indendørs brug. • Brug kun den anbefalede kabel til produktet. • Udskift straks eventuelle beskadigede dele, og brug kun erstatningsdele, der er specificeret af Tom Dixon. • Hvis du er i tvivl, bør du konsultere en kvalificeret elektriker. • Finishen er kun garanteret mod normale ikke-aggressive atmosfæriske forhold. • Placer ikke produktet i nærheden af varmekilder, havet eller i forurenede atmosfærer.

**ZH** 本产品仅限室内使用。• 仅使用产品的推荐电缆。• 立即更换任何损坏的零件。• 并仅使用由Tom Dixon指定的替换零件。• 如果有任何疑问。• 请咨询合格的电工。• 表面处理只对正常的非侵略性大气条件保证。• 不要安装在靠近热源、海洋或污染大气的位置。

**JA** この製品は屋内専用です。• 製品に推奨されるケーブルを使用してください。• すぐに壊れた部品を交換し、Tom Dixonで指定された交換部品のみを使用してください。• 不安な場合は、有資格の電気技師に相談してください。• フィニッシュは通常の非侵略的な大気条件に対してのみ保証されます。• 熱源、海、または汚染された大気の近くには取り付けしないでください。

**AR** هذا المنتج للاستخدام داخل المباني فقط. استخدم الكابل الموصى به فقط للمنتج. استبدل أي قطع تالفة على الفور واستخدم قطع الغيار المحددة فقط من قبل توم ديكسون. إذا كنت في أي شك، استشر فني كهربائي مؤهل. الانتهاء من المنتج مضمون فقط ضد الظروف الجوية العادية غير العدوانية. لا تثبت المنتج في مواقع قريبة من مصدر الحرارة أو البحر أو في الغلاف الجوي الملوث.

## 4

## Cleaning instructions and care

**Reinigungshinweise und Pflege** • **Instrucciones de limpieza y cuidado** • **Istruzioni per la pulizia e la cura** • **Instruções de limpeza e cuidado** • **Instructions de nettoyage et d'entretien** • **Reinigingsinstructies en verzorging** • **Rengöringsinstruktioner och skötsel** **Rengöringsinstruktioner og pleje** • **清洁说明和护理** • **クリーニングとお手入れ方法** • **تعليمات التنظيف والعناية**

**EN** Clean with a soft dry cloth • Do not use polishing agents, water or abrasive materials when cleaning • Always switch off electricity supply before cleaning • Non-user replaceable lighting source. • If the LED module of the luminaire is damaged, it may be replaced by a qualified person. Contact Tom Dixon for spare parts

**DE** Mit einem weichen, trockenen Tuch reinigen. • Verwenden Sie bei der Reinigung keine Poliermittel, Wasser oder abrasive Materialien. • Schalten Sie vor der Reinigung immer die Stromversorgung aus. • Nicht benutzerersetzbare Lichtquelle. Wenn das LED-Modul der Leuchte beschädigt ist, kann es von einer qualifizierten Person ersetzt werden. Kontaktieren Sie Tom Dixon für Ersatzteile.

**ES** Limpie con un paño suave y seco. • No use agentes pulidores, agua ni materiales abrasivos para la limpieza. • Siempre apague el suministro eléctrico antes de la limpieza. • Fuente de luz no reemplazable por el usuario. Si el módulo LED de la luminaria está dañado, puede ser reemplazado por una persona calificada. Póngase en contacto con Tom Dixon para obtener piezas de repuesto.

**FR** Pulire con un panno morbido e asciutto. • Non usare agenti lucidanti, acqua o materiali abrasivi durante la pulizia. • Spegnere sempre l'alimentazione elettrica prima della pulizia. • Sorgente di illuminazione non sostituibile dall'utente. Se il modulo LED dell'illuminazione è danneggiato, può essere sostituito da una persona qualificata. Contattare Tom Dixon per pezzi di ricambio.

**PT** Limpe com um pano macio e seco. • Não use agentes de polimento, água ou materiais abrasivos na limpeza. • Desligue sempre o alimentação elétrica antes da limpeza. • Fonte de luz não substituível pelo usuário. Se o módulo LED da luminária estiver danificado, poderá ser substituído por uma pessoa qualificada. Entre em contato com Tom Dixon para peças de reposição.

**PL** Nettoyez avec un chiffon doux et sec. • N'utilisez pas d'agents de polissage, d'eau ou de matériaux abrasifs pour le nettoyage. • Toujours éteindre l'alimentation électrique avant le nettoyage. • Source de lumière non remplaçable par l'utilisateur. Si le module LED de la luminaiire est endommagé, il peut être remplacé par une personne qualifiée. Contactez Tom Dixon pour les pièces de rechange.

**NL** Reinig met een zachte droge doek. • Gebruik geen poetsmiddelen, water of schurende materialen bij het schoonmaken. • Schakel altijd de stroomtoevoer uit voordat u gaat schoonmaken. • Niet-vervangbare lichtbron. Als de LED-module van de armatuur beschadigd is, kan deze worden vervangen door een gekwalificeerde persoon. Neem contact op met Tom Dixon voor reserveonderdelen.

**SV** Rengör med en mjuk torr trasa. • Använd inte polermedel, vatten eller slipande material vid rengöring. • Stäng alltid av elen innan du börjar rengöra. • Ljuskällan kan inte bytas av användaren. Om LED-modulen på lampan är skadad kan den bytas av en kvalificerad person. Kontakta Tom Dixon för reservdelar.

**DA** Rengør med en blød tør klud. • Brug ikke poleringsmidler, vand eller abrasive materialer ved rengøring. • Sluk altid for strømmen før rengøring. • Ikke-bruger udskiftelig lyskilde. Hvis LED-modulet på lampen er beskadiget, kan det udskiftes af en kvalificeret person. Kontakt Tom Dixon for reservedele.

**ZH** 用柔软干燥的布清洁。清洁时不要使用抛光剂、水或磨料材料。清洁前请务必关闭电源。非用户可更换照明源。• 如果灯具的LED模块损坏，可以由合格人员更换。• 请联系Tom Dixon购买备件。

**JA** 柔らかい乾いた布で清掃してください。磨き剤、水、研磨材料を使用しないでください。清掃前に電源を切ってください。非ユーザー交換可能な照明源です。ランプのLEDモジュールが破損した場合は、資格のある人が交換できます。予備部品についてはTom Dixonにお問い合わせください。

**AR** تنظيف بقطعة قماش ناعمة وجافة لا تستخدم وسائل تلميع أو الماء أو المواد الكاشطة عند التنظيف دائماً قم بإيقاف إمدادات الكهرباء قبل التنظيف قابل للتبديل من قبل المستخدم. إذا تعرضت وحدة LED في المصباح للتلوث، يمكن استبدالها بواسطة شخص مؤهل. يرجى الاتصال بتوم ديكسون للحصول على قطع الغيار. مصدر الإضاءة غير

24V === 0.75A DC input.  
Maximum 6 Watt dimmable LED lightsource.

5

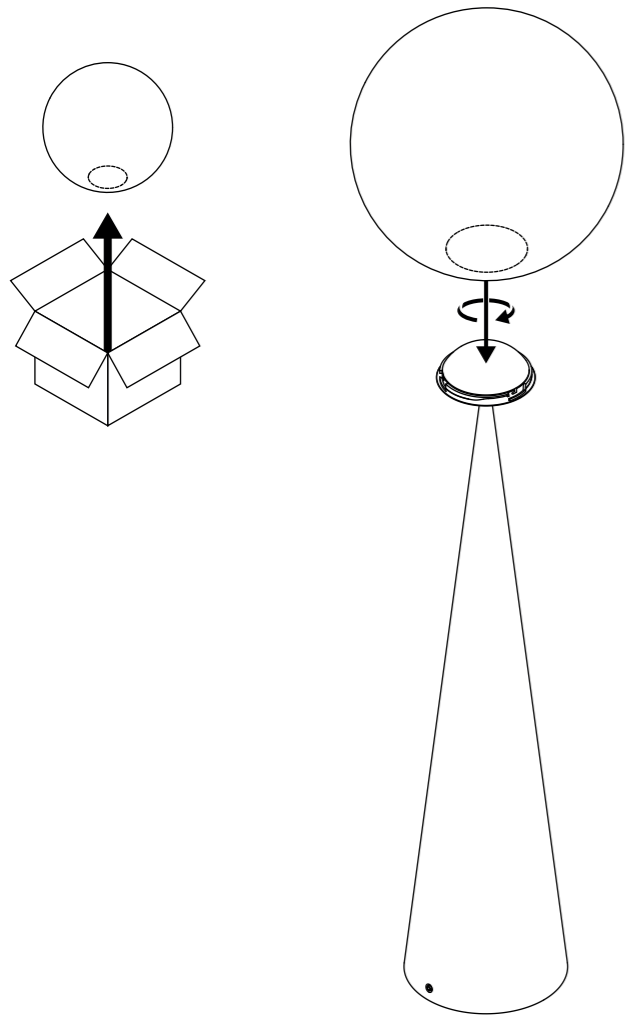

6

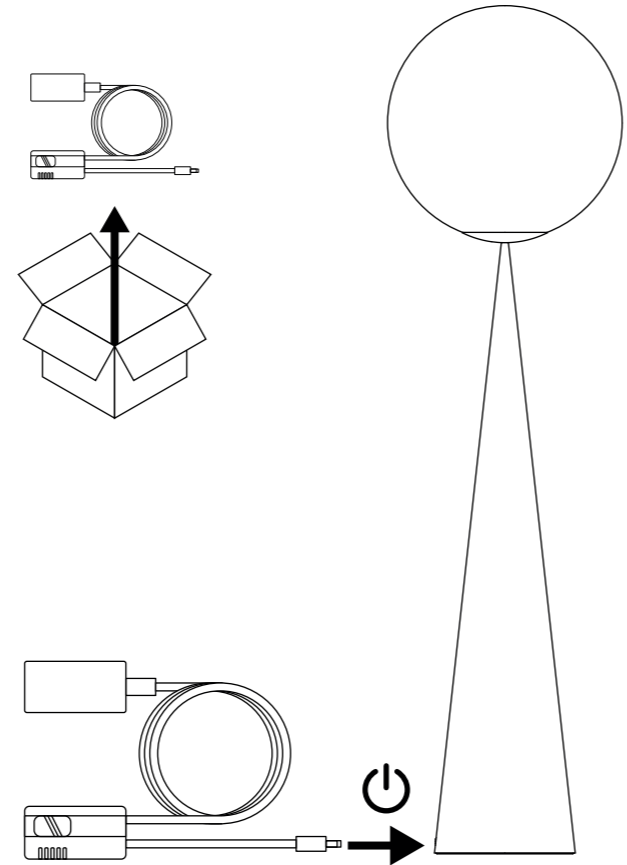

7

