



# Join

Design by Jordi Vilardell

# VIBIA

ASSEMBLY INSTRUCTIONS

INSTRUCCIONES DE MONTAJE

MONTAGEANLEITUNG

Version E01

SUPPLIED MATERIAL

MATERIAL SUMINISTRADO

GELIEFERTES MATERIAL

	<b>5068</b>
<b>1</b> Lamp structure / Estructura luminaria / Leuchten-Struktur	1 un.



TECHNICAL SPECIFICATIONS

ESPECIFICACIONES TÉCNICAS

TECHNISCHE DATEN

5068. Net Weight / Peso Neto / Netto-Gewicht 5,20 Kg 1 x G9 230V 48W Eco Max. IP20 Dimmer ~ 50 Hz

- Class II. Double- or reinforced-insulation product. Klasse II. Aparat con doble aislamiento o reforzada. Klasse II. Apparat mit Schutz gegen elektrischen Stromschlag durch zusätzliche Schutzisolierung. Product protected against solid object as big as or bigger than 12 mm. No protection against water. Producto protegido contra la penetración de cuerpos sólidos de tamaño igual o superior a 12 mm. Sin protección al agua. Produkt ist geschützt gegen das Eindringen von Fremdkörpern >12mm. Kein Schutz gegen Eindringen von Wasser.
- Product that CAN be in contact with normally-flammable materials (wood or others). Está permitido que el producto marcado con este simbolo esté en contacto con materiales normalmente inflamables (maderas u otros). Es ist erlaubt Produkte mit diesem Etikett auf normal entflammabaren Oberflächen (Holz usw.) zu montieren.
- Product with an integrated dimmer. Producto con dispositivo para regular la intensidad lumínica. Produkt mit Vorrichtung zur Regulierung der Lichtintensität.
- Alternating current. Corriente alterna. Wechselstrom.

## Caution / Precaución / Vorsicht

**EN**

Before assembling and installing this product, carefully read the following:

- Always use the recommended bulb
- If the steel cable or the power cord of this lamp is damaged, it must be replaced only by the manufacturer or their technical service or by a person capacitated to this effect to avoid any risk.
- This lamp is for indoor use only, excluding bathrooms or any type of humid surface.
- We recommend reading the manual before installing the lamp. Keep these instructions for future reference.
- Use these gloves to touch the lamp during the installation to avoid smudges and dirt on its surface.

### IMPORTANT INFORMATION ABOUT GLASS

- Glass is a material which is fragile and non-ductile.
- Handle it with great care, without forcing it neither sidewise nor up or down.
- A hard tightening of all screws is not required to achieve a correct setting of this glass piece. Tighten gently.
- Please, strictly follow the assembling instructions in order avoid smash-up, rim cracks and fissures.

**ES**

Antes de proceder al montaje e instalación de esta luminaria, leer detenidamente las siguientes consideraciones.

- Utilizar siempre la bombilla recomendada.
- Si el cable flexible o cordón de esta luminaria está dañado, deberá sustituirse exclusivamente por el fabricante o su servicio técnico, o por una persona con cualificación equivalente con objeto de evitar cualquier riesgo
- Esta luminaria es apta únicamente para su uso en interior, excepto en baños o cualquier tipo de superficie húmeda.
- Recomendamos leer el manual antes de iniciar la instalación de la luminaria. Guardar estas instrucciones para futuras consultas.
- Utilice estos guantes para manipular la luminaria durante el montaje y evitar un posible trasvase de suciedad de sus manos.

### IMPORTANTE INFORMACIÓN SOBRE EL CRISTAL

- El cristal es siempre un material no preciso de medidas, débil, frágil y no maleable.
- Manipularlo con mucho cuidado. No forzar en ningún sentido, ni lateral, ni vertical, ni frontal.
- No es necesario apretar los tornillos y las tuercas excesivamente para que se adapte a su posición correcta.
- Seguir las instrucciones adjuntas con atención y precisión para evitar fisuras, roturas y descantillados.

**D**

Bevor Sie mit der Montage dieser Leuchte beginnen, sollten Sie die folgenden Hinweise in aller Ruhe lesen und berücksichtigen.

- Benutzen Sie immer das empfohlene Leuchtmittel.
- Wenn das Kabel dieser Leuchte beschädigt werden sollte, muss es ausgetauscht werden. Dies darf ausschliesslich nur durch den Fabrikanten, seinem Kundendienst oder einer hierfür qualifizierten Person geschehen, um jegliche Gefahr ausschliessen zu können.
- Diese Leuchte ist ausschliesslich für den Gebrauch im Innenbereich vorgesehen, außer Bädern oder anderen Feuchträumen.
- Wir empfehlen vor Montagebeginn die Anleitung zu lesen. Bewahren Sie die Anleitung für etwaige zukünftige Fragen auf.
- Benutzen Sie diese Handschuhe während der Montage, um keinen Schmutz der Hände auf die Leuchte zu übertragen.

### WICHTIGE INFORMATION ÜBER DAS GLAS

- Glas ist immer ein Material ohne Präzision bei Maßen. Außerdem ist es debil, fragil und nicht fugsam.
- Händeln Sie es mit äußerster Vorsicht. In keinerlei Richtung unnötige Kraft anwenden, weder seitlich, vertikal noch frontal.
- Es ist nicht notwendig die Schrauben und Muttern übermäßig festzuziehen, damit es seine korrekte Position einnimmt.
- Folgen Sie den beigegeführten Anweisungen genau und aufmerksam um Risse, Brüche und Absplitterung zu vermeiden.

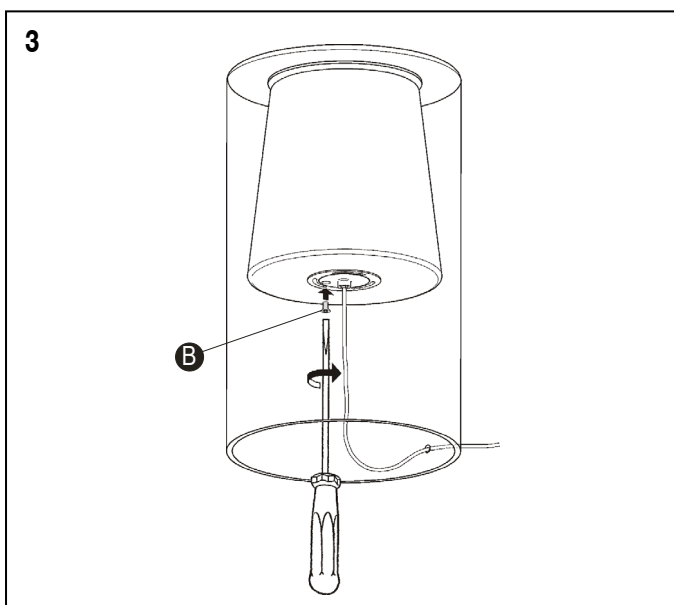
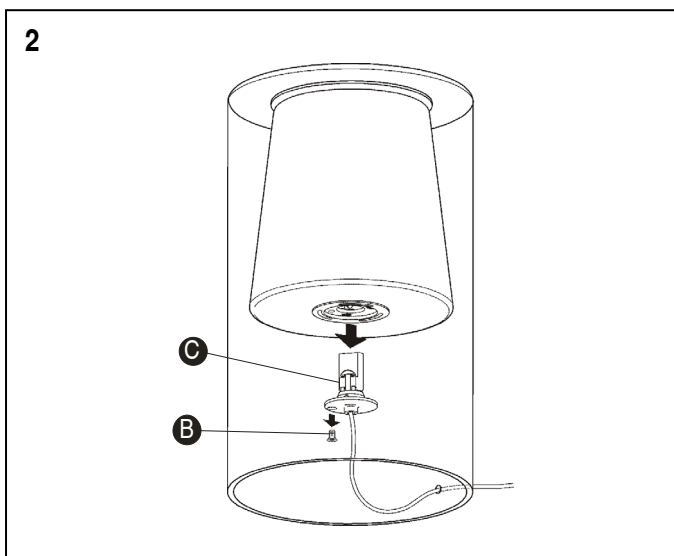
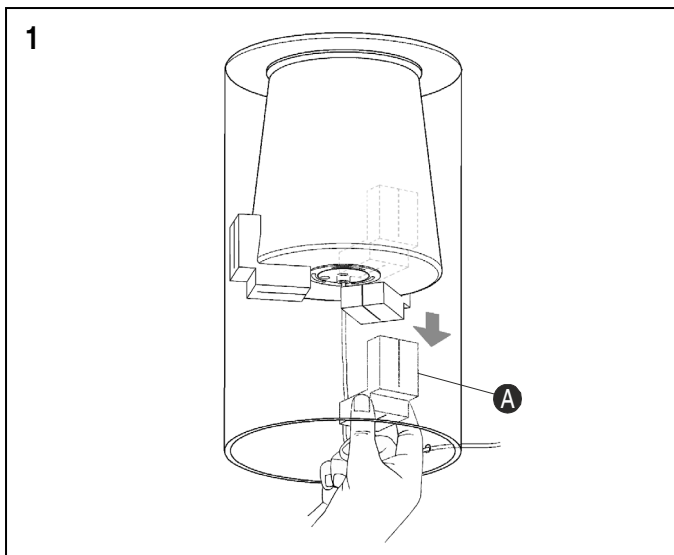
**EN**

1. Remove and throw away the protectors (A).
2. To install and carry out maintenance tasks on the bulb unthread the screw (B) to release the lampholder assembly (C).
3. Install the bulb on the lampholder and assemble it again. Thread the screw (B) to fix it on position.

**IMPORTANT NOTE:** The transparent glass of this lighting fixture, has a principal character as it has been elaborated with craftsmanship -blown with mouth-, in a natural way that could be presented as a result some small bubbles, including diverse materials, relieve thread, differences in thickness and lines. This lack of precision is accredited to the sensitive craft work, the exclusiveness and authenticity of the transparent blown glass with mouth.

**ES**

1. Extraer y desechar los protectores (A).
2. Para la instalación y mantenimiento de la bombilla desenroscar el tornillo (B) para liberar el conjunto (C).
3. Colocar la bombilla en el portalámparas y volver a montar el conjunto (C). Roscar el tornillo (B) para fijarlo.

**NOTA IMPORTANTE:** El vidrio transparente de esta luminaria, tiene como característica principal el estar elaborado artesanalmente -soplado a boca-, de esta manera resulta natural que puedan presentar algunas pequeñas burbujas, inclusiones de material diverso, hilos en relieve, diferencias de espesor y rayas. Estas imprecisiones acreditan el sentido artesanal, de exclusividad y autenticidad del vidrio transparente soplado a boca.

**D**

1. Entnehmen und entsorgen Sie den Schutz (A).
2. Zwecks einsetzen oder austauschen des Leuchtmittel lösen Sie die Schraube (B) um den Sockel (C) entnehmen zu können.
3. Setzen Sie das Leuchtmittel in die Fassung ein und montieren Sie danach wieder den Sockel (C). Schrauben Sie die Schraube (B) fest.

**WICHTIGER HINWEIS:** Das transparente Glas dieser Leuchte hat als wichtigstes Merkmal die handgefertigte Fertigung (mundgeblasen). Aus diesem Grund erscheint es natürlich, dass es einige kleine Luftblasen, diverse Materialeinschlüsse, Reliefe, unterschiedliche Stärken, Streifen und Massunterschiede aufweisen kann. Diese Variationen bei den Massen können insbesondere auffallen, wenn Sie mehr als eine Leuchte erworben haben. Diese Ungenauigkeiten unterschreiben den Charakter der Handfertigung und akkreditieren die Exklusivität und Echtheit dieses mundgeblasenen transparenten Glases.

**Maintenance / Mantenimiento / Instandhaltung**

- EN** -Use a slightly-wet cotton cloth for cleaning. **ES** -Para limpiar la luminaria, usar un paño de algodón ligeramente humedecido en agua. **D** -Zur Reinigung der Leuchte nutzen Sie einen leicht angefeuchteten Baumwoll-Lappen.
- In case of malfunction or damage, please contact the retailer who sold the lamp. -En caso de avería o incidente con la luminaria, contactar directamente con el establecimiento en que se adquirió. -Im Falle des Ausfalls oder einer Fehlfunktion der Leuchte setzen Sie sich direkt mit dem Unternehmen in Verbindung bei dem Sie die Leuchte bezogen haben.