

# PARACHILNA

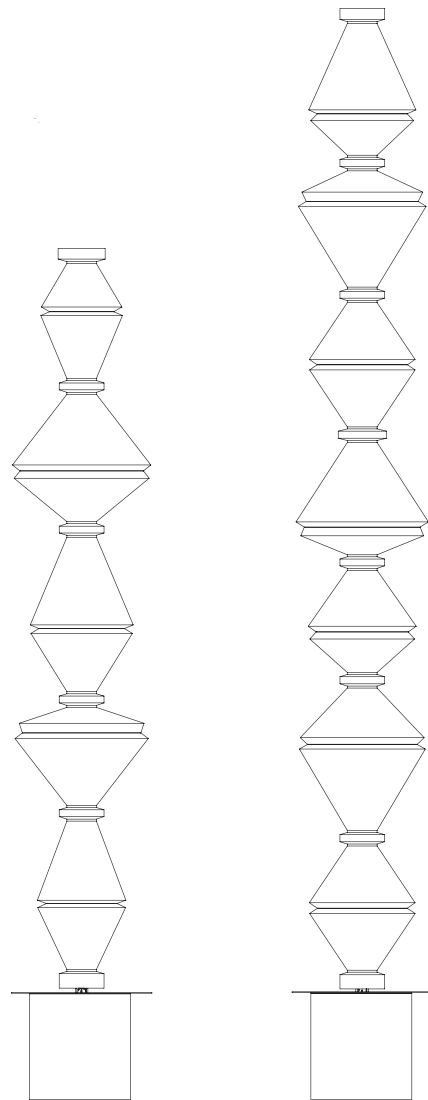

**OÏPHORIQUE P PE-GR**  
by Atelier Oï

**1 THIS IS A TWO PERSON INSTALLATION**  
**SE PRECISAN DOS PERSONAS PARA**   
**LA INSTALACIÓN**

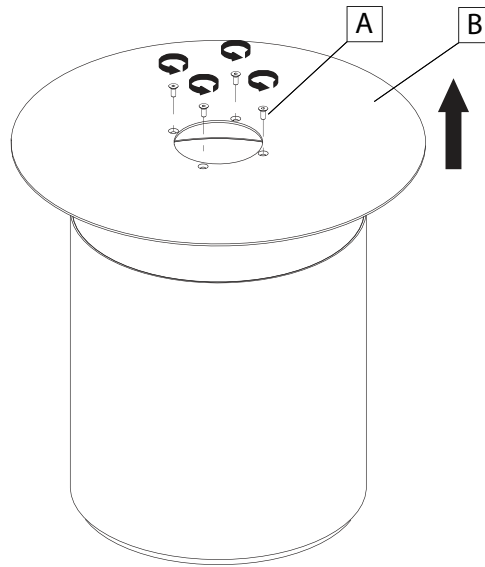

**EN** Remove the screws (A) to remove the disc (B).

**ES** Quita los tornillos (A) para retirar el disco (B).

**2**

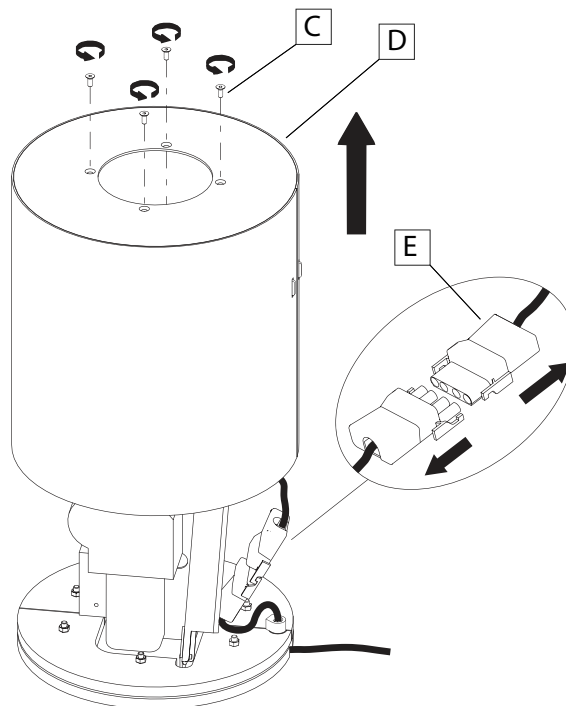

**EN** Unscrew the screws (C) and remove the cylinder (D) that covers the body of the base. Disconnect the connect (E).

**ES** Desenroscar los tornillos (C) y retirar el cilindro (D) que cubre el cuerpo de la base. Desconectar la regleta (E).

3.1

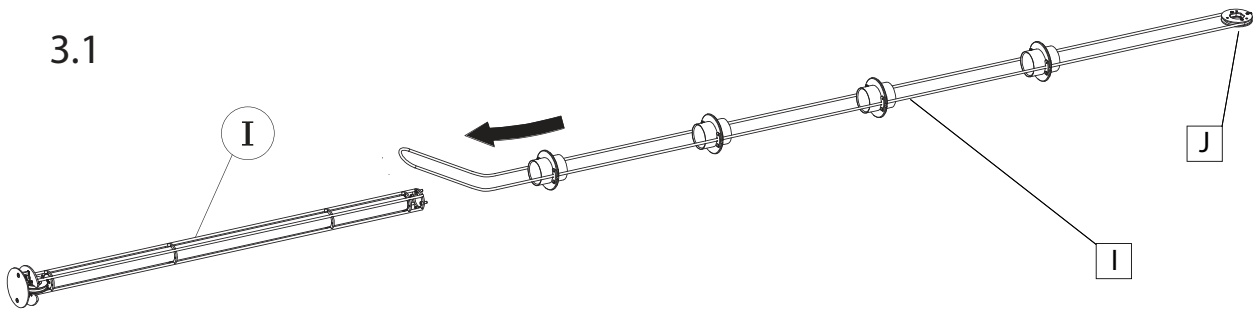

3.2

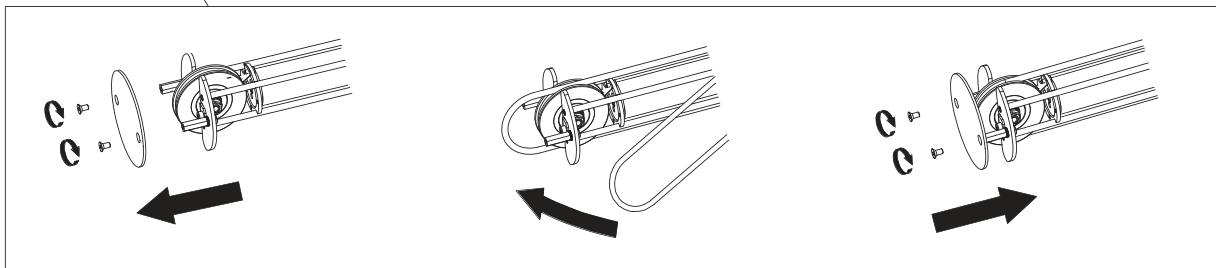
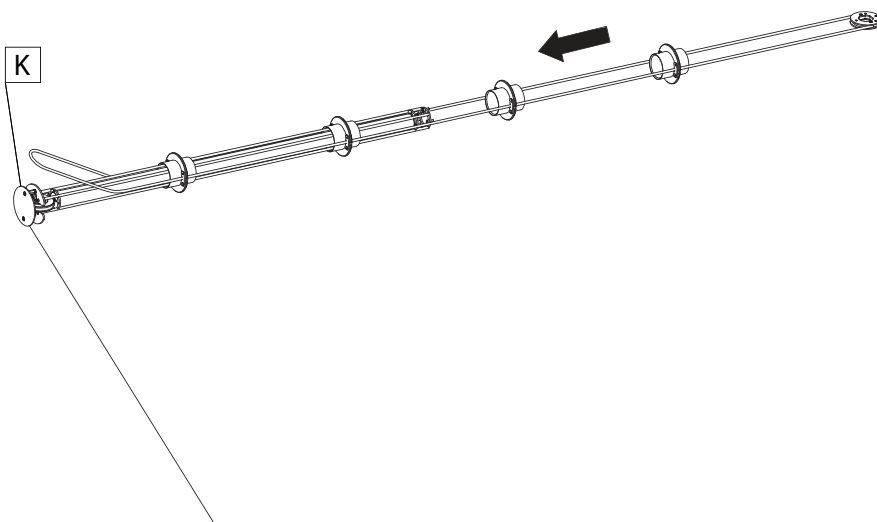

**EN** 3.1 Insert the rubber (I) through the structure (I) on the side opposite to the patella (J). Make sure the rubber is not he surrenders  
3.2 Remove the cover (K) and place the rubber in the ball joint channel, replace the cover (K).

**ES** 3.1 Introduce la goma (I) por la estructura ( I ) por el lado contrario a la rotula (J). Asegurate de quela goma no se entregue.  
3.2 Retira la tapa (K) y coloca la goma en la canal de la rotula, vuelve a poner la tapa (K).

4.1

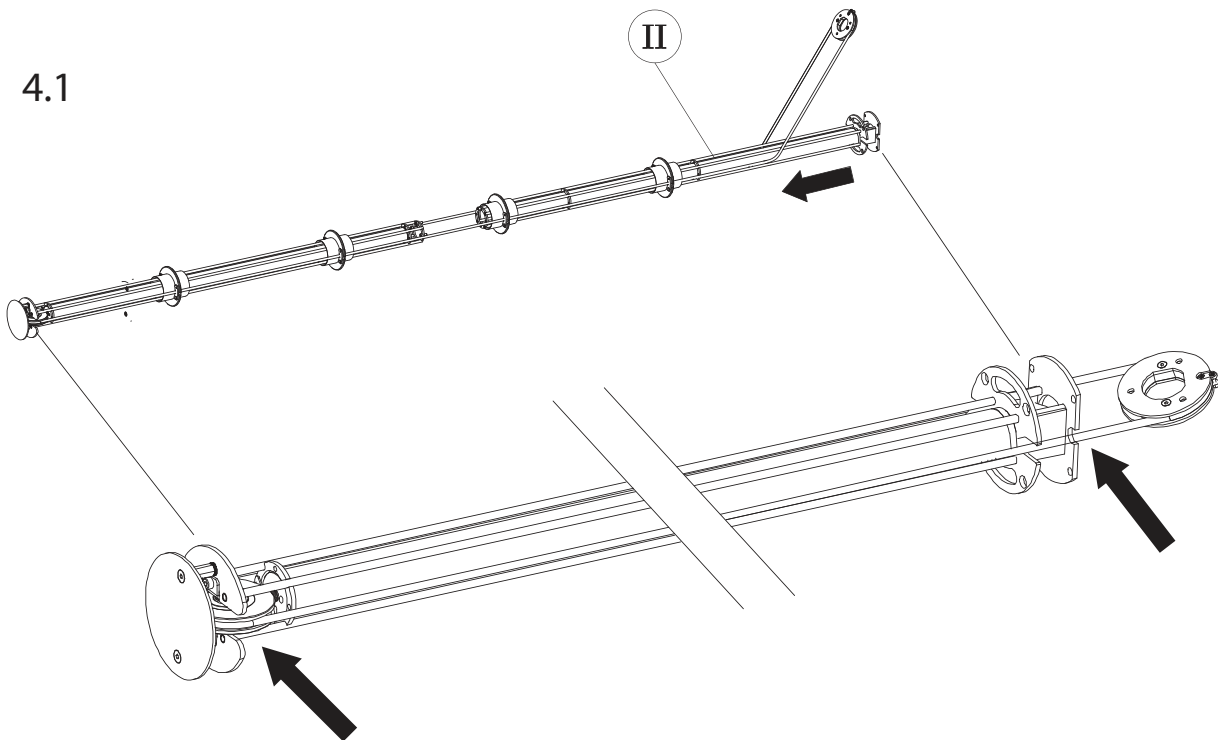

4.2

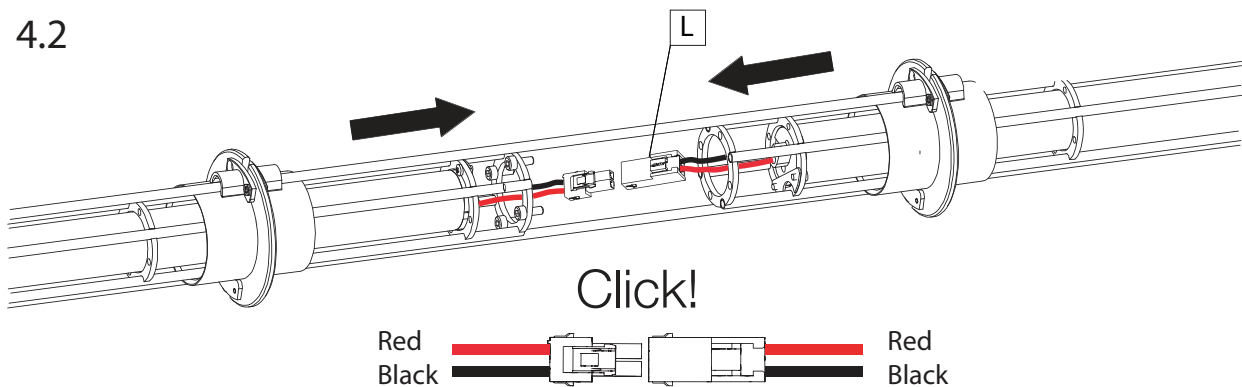

4.3

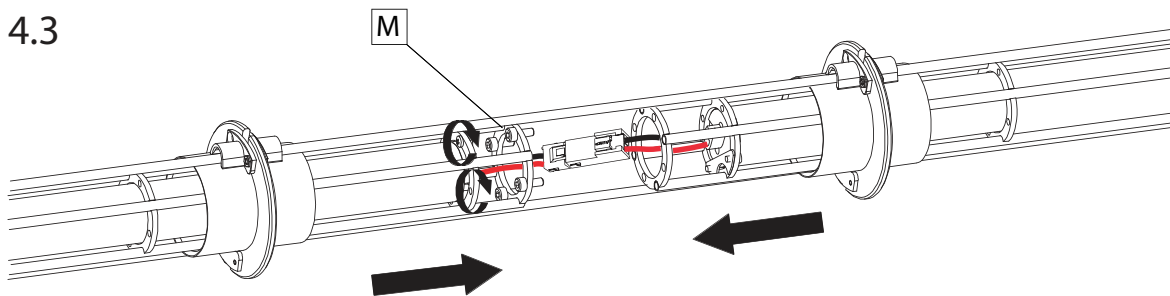

**EN** 4.1 Introduce the structure (II) through the other end of the eraser. And make sure that the two structures (I) and (II) are oriented by the channels through which the rubber circulates.  
4.2 Make the connection with the connectors (L).  
4.3 fix the two structures using the screws (M).

**ES** 4.1 Introduce la estructura (II) por el otro extremo de la goma. Y asegurate que las dos estructuras (I) y (II) esten orientadas por los canales que circula la goma.  
4.2 Haz la conexión con los conectores (L).  
4.3 fija las dos estructuras mediante los tornillos (M).

5

5.1

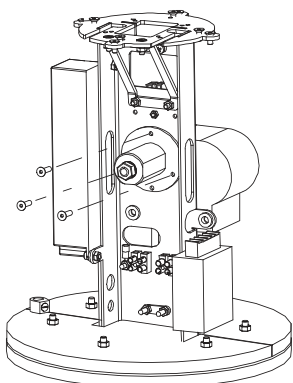

5.2

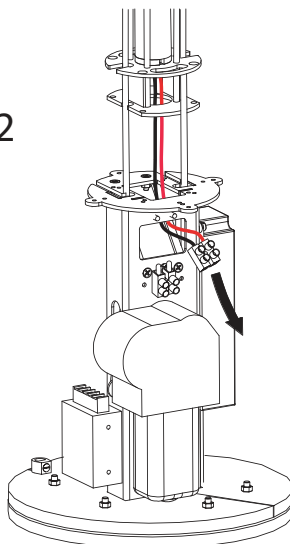

5.3

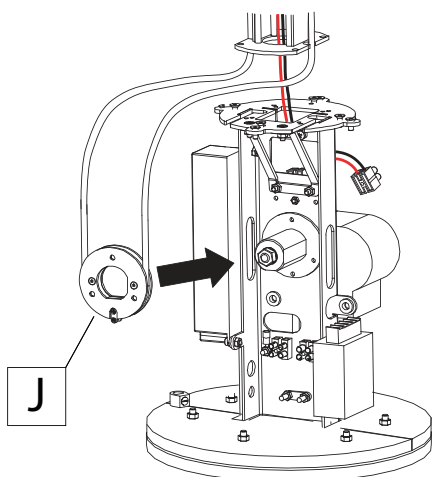

5.4

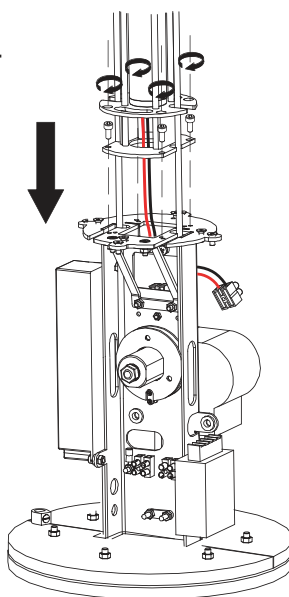

5.5

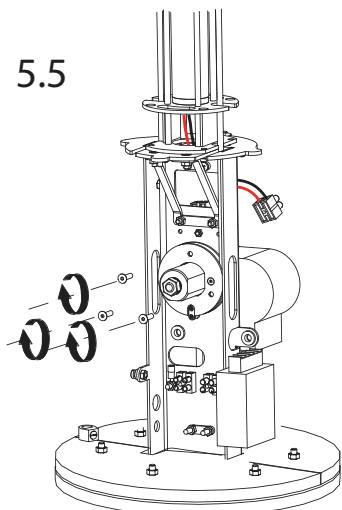

5.6

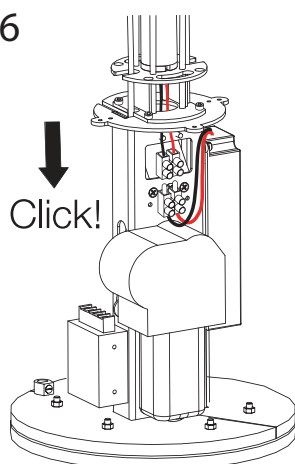

Black ———— Black  
 Red ———— Red

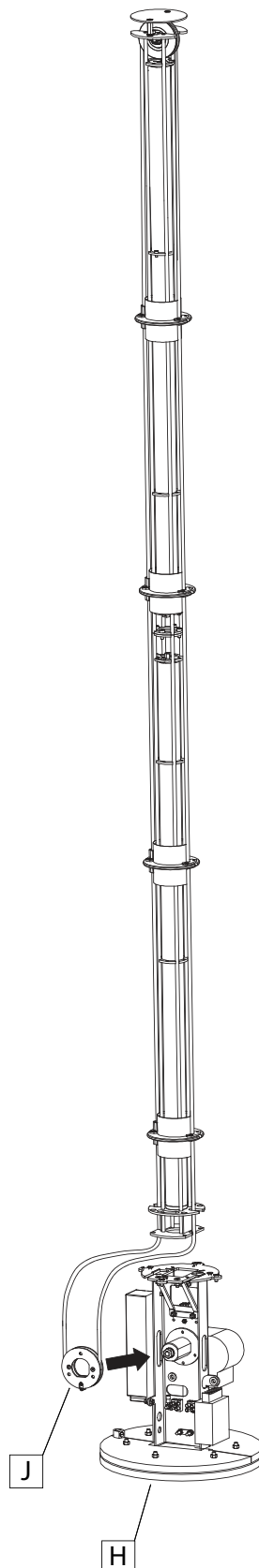

- EN** 5.1 Remove the screws from the motor shaft.  
 5.2 Place the structure and insert the power strip connection by removing it from the back.  
 5.3 Insert the shaft (J) into the motor shaft. Its forms they force a single position that the rubber does not crisscross.  
 5.4 Fix the structures to the rosette (H) using the screws.  
 5.5 Fix the axles with screws.  
 5.6 connect the power strip in a CLICK

- ES** 5.1 Retira los tonillos del eje del motor.  
 5.2 Coloca la estructura e introduce la regleta de conexión sacandola por la parte trasera.  
 5.3 Introduce el eje (J) al eje del motor. Sus formas obligan a una sola posición sin entrecruzar la goma.  
 5.4 Fija las estructuras al florón (H) mediante los tornillos.  
 5.5 Fija los ejes mediante tornillos.  
 5.6 conecta la regleta en un CLICK

6

6.1

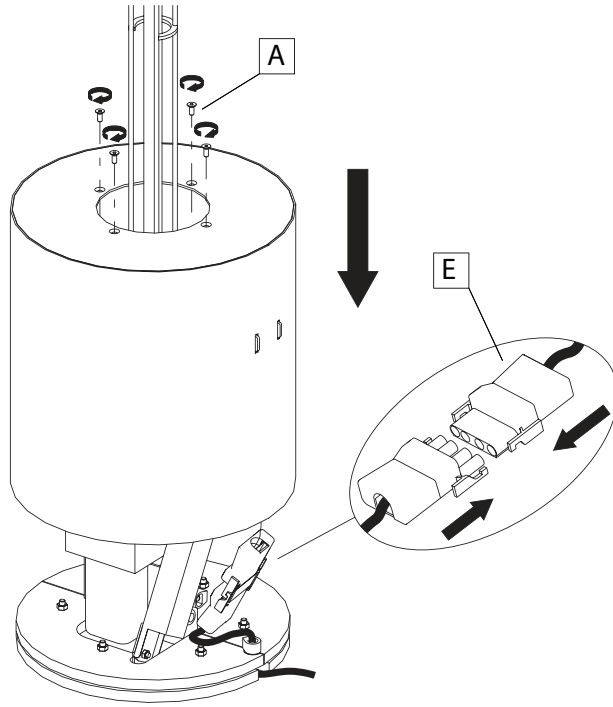
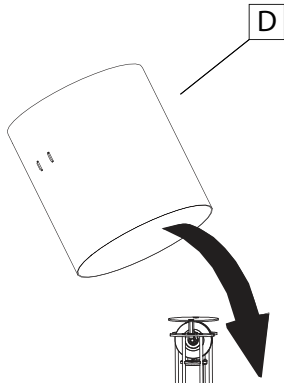

6.2

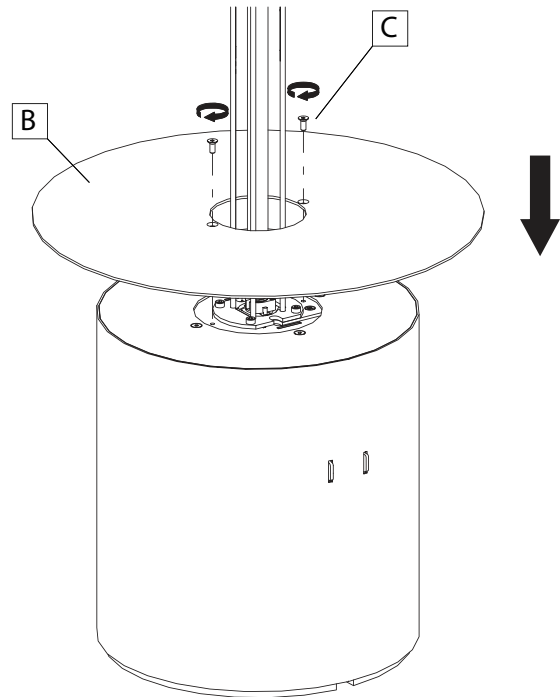

**EN** 6.1 Position the cylinder that covers the body of the base (D), connect the connectors (E) and fix with screws (A).  
6.2 Position the disc (B) on top of the base and fix with screws (C).

**ES** 6.1 Posicionar el cilindro que cubre el cuerpo de la base (D), conectar las regletas (E) y fijarlo mediante los tornillos (A).  
6.2 Posicionar el disco (B) sobre el cuerpo de la base y fijarlo mediante los tornillos (C).

7

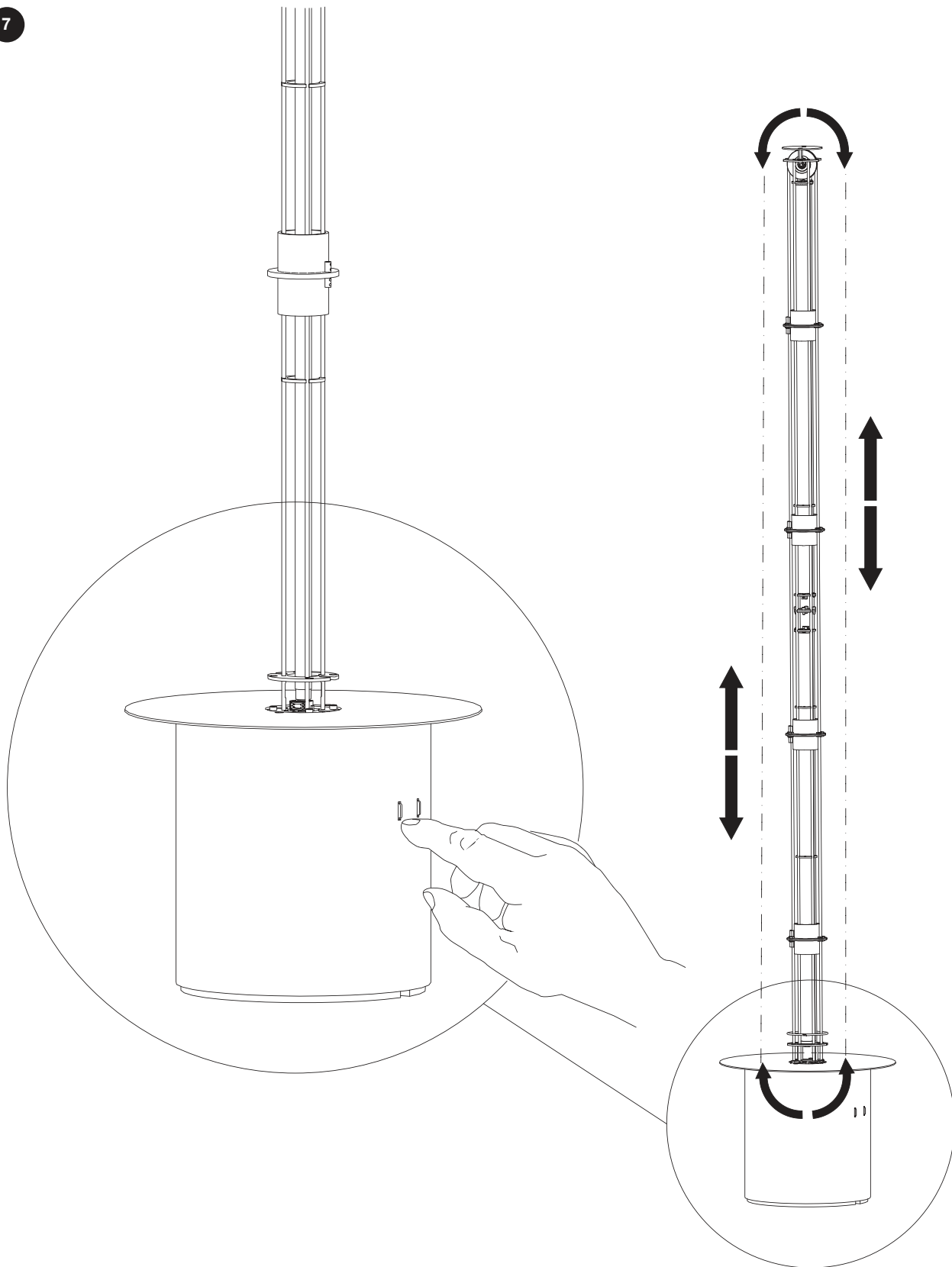

**EN** Test that the mechanism and the light work.

**ES** Comprobar que tanto el mecanismo como la luminaria funcionan correctamente.

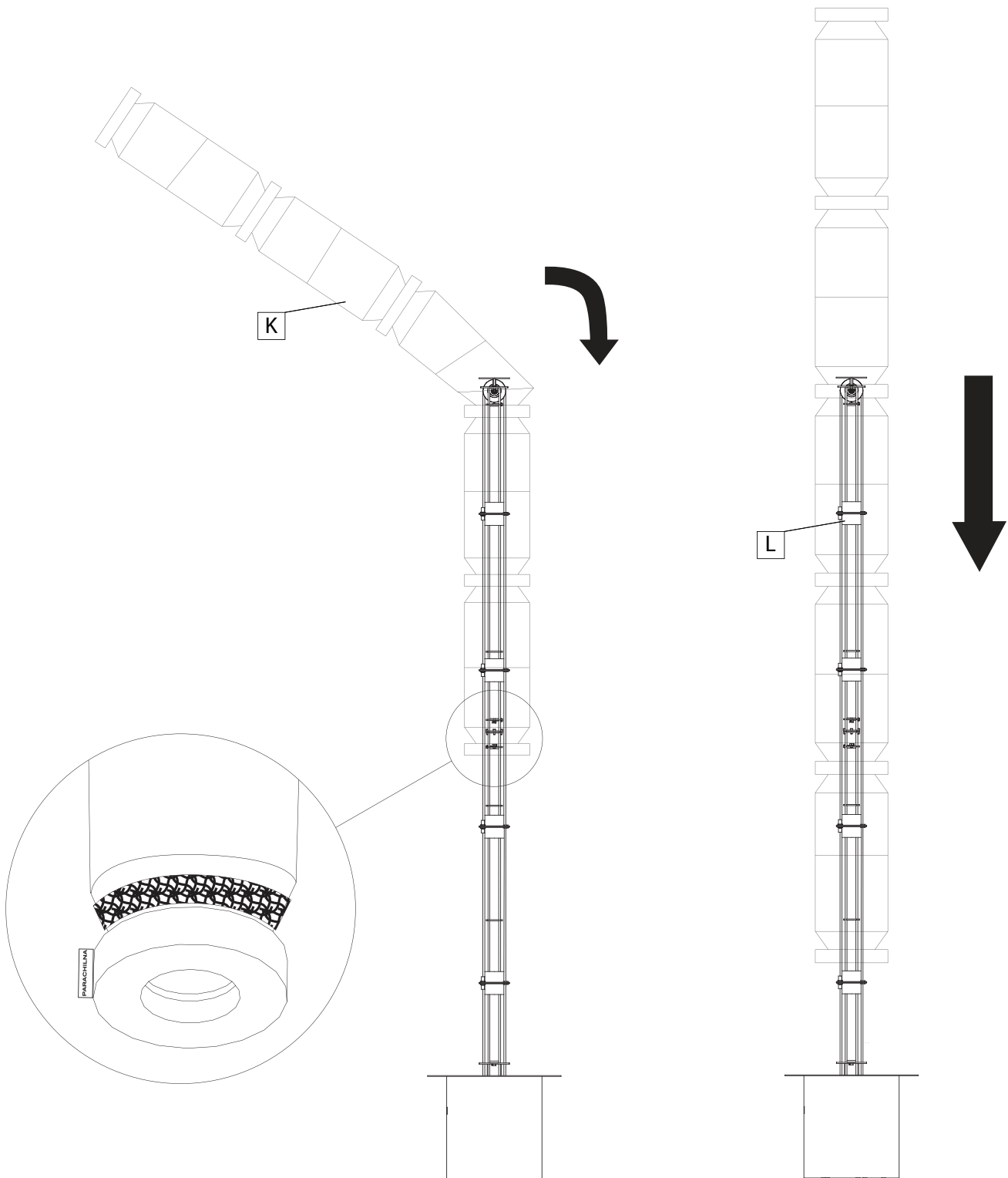

**EN** Place shade (K) carefully on to the light structure. Note that there is a specific way to place the shade. Ensure that the end with the black tape goes over first. Once the correct end has been identified, remove the tape. When placing the shade, it is necessary to stretch the fabric to fit over the components (N), do it without fear.

**ES** Colocar la pantalla (K) con cuidado sobre la estructura de la luminaria, la pantalla tiene posición por lo que introducir en primer lugar la parte marcada con la cinta negra. Una vez detectada, retirarla. Al introducir la pantalla es necesario ensanchar la tela para sobrepasar los soportes (L), hacerlo sin miedo.



9

9.1

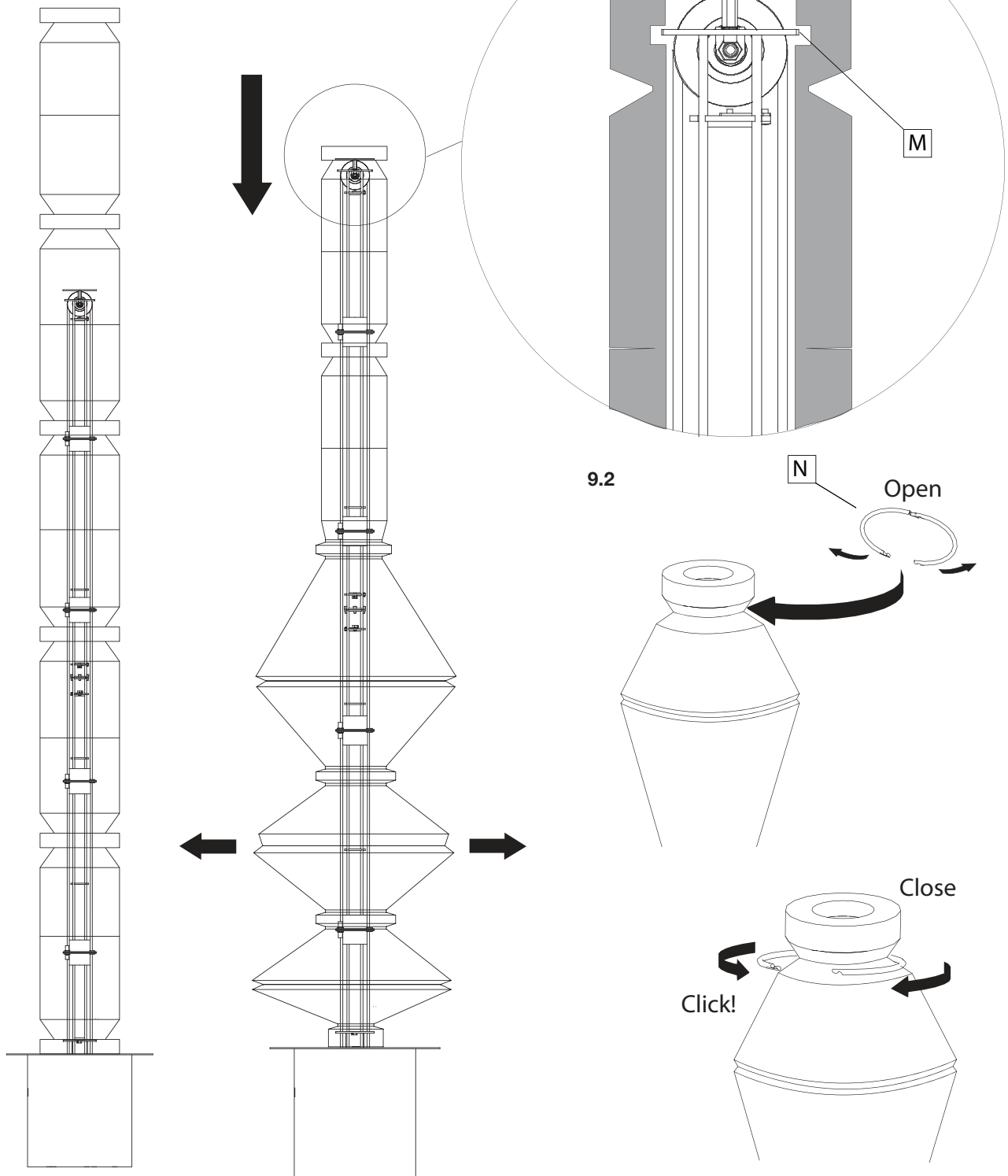

**EN** 9.1 Align the top end of the shade with the plate (M) by continuing to slide the shade carefully on top of the structure, allowing the shade to fold. Position and make sure that the top end of the shade is aligned with the plate (M).

9.2 Open and place the first clamp (N) around the top waist of the shade and close the clamp to fix the shade.

**ES** 9.1 Alinear el extremo de la pantalla con la arandela (M) introduciendo la pantalla con cuidado a través de las estructuras, y dejando que la pantalla se pliegue. Posicionar y encajar la entalla interior del extremo de la pantalla con la arandela (M).

9.2 Abrir y colocar la primera anilla de fijación (N) en la entalla exterior del extremo superior de la pantalla, cerrar para que quede fijada a la estructura.

## 10.1

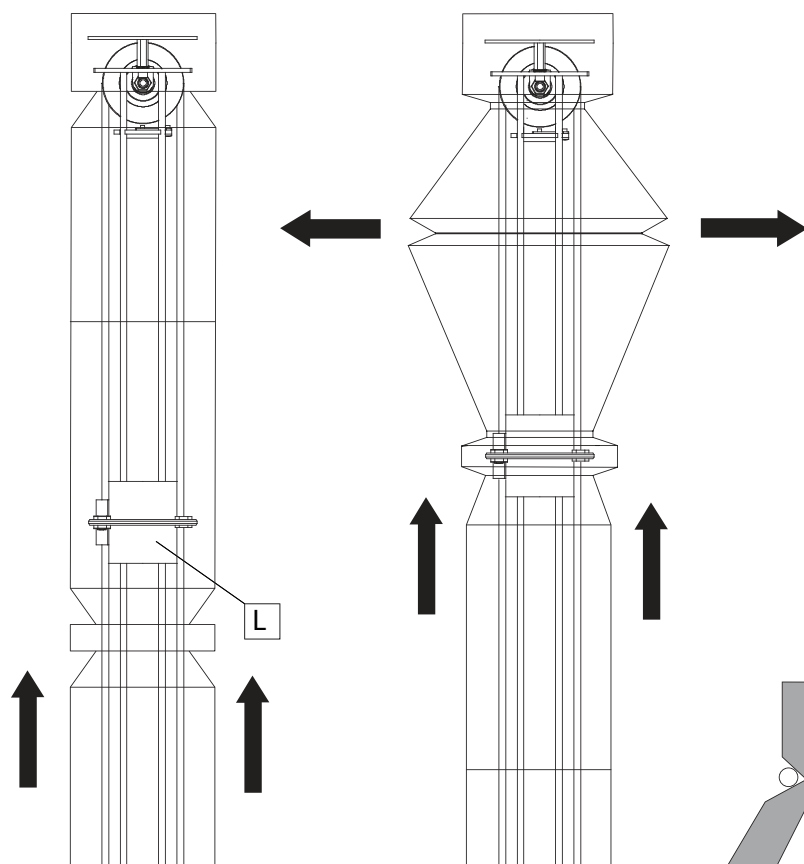

## 10.2

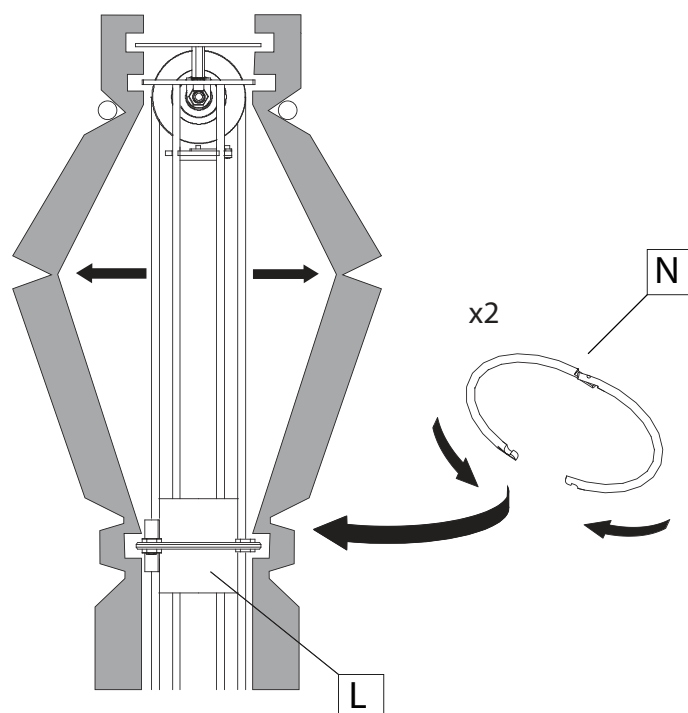

**EN** 10.1 Stretch out the shade to raise it and be able to align the double exterior notches with the plastic part (L).  
10.2 Ensure that the interior groove of the shade fits over the plastic part (L). Place two clamps (N) in the two exterior waist of the shade (one above and one below).

**ES** 10.1 Flexionar la pantalla para que suba y así alinear las dos entallas dobles exteriores con la pieza de plástico (L).  
10.2 Asegúrese de que la parte interior de la pantalla encaje en la pieza de plástico (L). Coloque las dos anillas de presión (N) en las dos entallas exteriores de la pantalla.

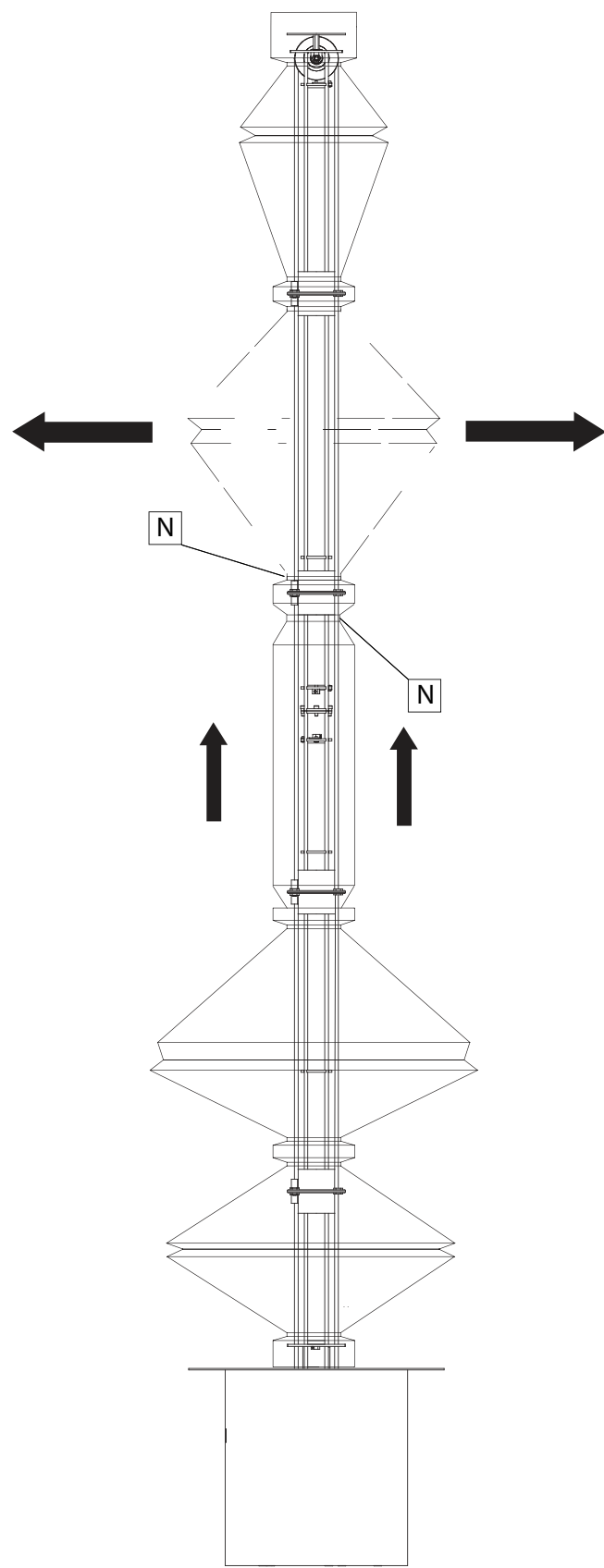

**EN** Repeat with all the middle sections as many times as required.

**ES** Realizar la misma operación con los tramos intermedios tantas veces sea necesario.

## INSTRUCTIONS FOR CORRECT INSTALLATION AND USE

The safety of this fitting can only be guaranteed if these instructions are observed, during both installation and use. Please retain these instructions safety.

- If not familiar with electrical connections, we recommend you contact a qualified electrician.
- When installing and whenever acting on the appliance, ensure that the power supply has been switched off.
- The appliance may in no way be modified or tampered with, any modification may compromise safety causing the appliance to become dangerous.
- PARACHILNA declines all responsibility for products that have been modified.
- Assembly and maintenance of fixture must be performed carefully so as not damage components.
- PARACHILNA will replace merchandise with manufacturing defects only if it is returned to the retailer from which it was purchased.
- PARACHILNA declines any responsibility once a original component might be replaced
- If exposed to direct sunlight, the materials used in this product may show a natural chromatic variation.
- Use only a soft cloth to clean the appliance, dampened with water and soap or mild cleanser if needed for resistant dirt. Do not use alcohol or similar solvent.
- If the external flexible cable or cord of this luminaire is damaged, it shall be exclusively replaced by the manufacturer or his service agent or a similar qualified person in order to avoid a hazard.

OÏPHORIQUE T GR STRIP LED 2 X 21W 2700K  
OÏPHORIQUE T PE STRIP LED 2 X 15W 2700K

## INSTRUCCIONES DE INSTALACIÓN, USO MANTENIMIENTO

La seguridad del aparato sólo puede garantizarse con la condición de que se respeten las siguientes instrucciones, tanto en la fase de instalación como de uso, por lo cual se recomienda conservarlas.

- Se recomienda que la instalación de la luminaria sea efectuada por un profesional.
- Para efectuar la instalación, y siempre que se efectúe alguna operación en el aparato, asegurarse de haber cortado la corriente eléctrica.
- En ningún caso el aparato puede ser modificado o forzado, cualquier modificación puede comprometer la seguridad haciéndolo peligroso.
- PARACHILNA declina cualquier responsabilidad por los productos modificados.
- Las instrucciones de montaje deben seguirse con el máximo rigor para no dañar los componentes.
- PARACHILNA solo procederá a remplazar un material con defectos de fabricación si viene tramitado a través del punto de venta.
- PARACHILNA no se hace responsable de la sustitución de componentes no originales.
- Si los materiales son expuestos directamente a los rayos solares, pueden sufrir una variación cromática.
- Para la limpieza del aparato, utilizar exclusivamente un paño suave. En caso de suciedad más resistente, humedecer el paño con agua y jabón o un detergente neutro. No emplear nunca alcohol u otro disolvente similar.
- En el caso que se dañe el cable exterior de la luminaria y sea necesario su sustitución, para evitar riesgos solo podrá ser manipulado por el fabricante, distribuidor o una persona altamente cualificada.



**PARACHILNA S.A.**  
Tallers 28, Colonia Güell  
T. +34 936 307 772  
08690 Sta. Coloma de Cervelló  
Barcelona, Spain

hello@parachilna.eu  
www.parachilna.eu

068124499000